

Feuille technique

Réf. et prix : voir liste de prix



VITOCCELL 100-V type CVA

Préparateur d'eau chaude sanitaire vertical
en acier à émailage Céraprotect

Information produit

La solution "au sol" pour une production d'eau chaude sanitaire peu onéreuse. Le Vitocell 100-V est disponible en version verticale avec une capacité maximale de 1 000 litres.

Les points forts

- Cuve du préparateur en acier d'une parfaite tenue à la corrosion à émailage Céraprotect. Protection cathodique supplémentaire via une anode au magnésium. Une anode à courant imposé est disponible comme accessoire.
- Montée en température de toute l'eau contenue dans la cuve assurée par un serpentin descendant jusqu'au fond du préparateur.
- Confort eau chaude élevé grâce à une montée en température rapide et homogène via un serpentin de grande taille.
- Faibles déperditions calorifiques grâce à une isolation très efficace habillant toutes les faces de l'appareil.
- Utilisation universelle – en cas de forts besoins en eau chaude sanitaire, il est possible d'associer plusieurs préparateurs d'eau chaude sanitaire Vitocell 100-V en batteries par le biais de conduites collectrices.
- Un système chauffant électrique peut également être livré et monté a posteriori sur demande (à partir de 300 litres de capacité).
- Pour faciliter la mise en place, les Vitocell 100-V à partir d'une capacité de 500 litres sont équipés d'une isolation amovible.

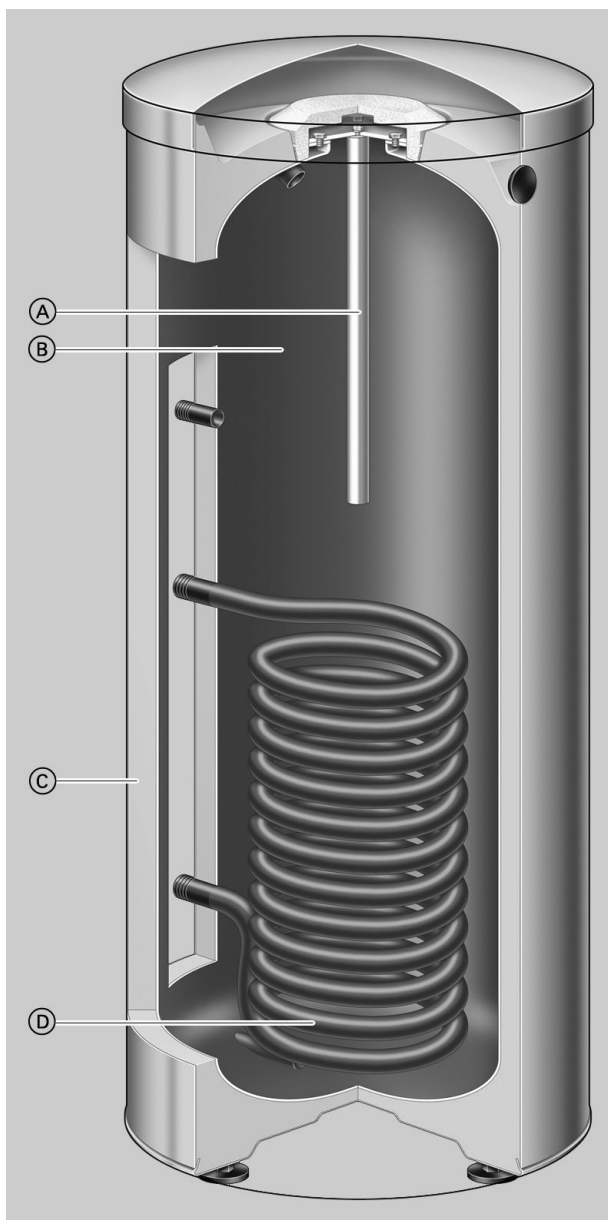

- Ⓐ Anode au magnésium ou à courant imposé
- Ⓑ Cuve du préparateur en acier à émailage Céraprotect
- Ⓒ Isolation très efficace habillant toutes les faces de l'appareil
- Ⓓ Montée en température de toute l'eau contenue dans la cuve assurée par un serpentin descendant jusqu'au fond du préparateur

Caractéristiques techniques Vitocell 100-V - appareil individuel

Pour la production d'eau chaude sanitaire en association avec des chaudières et des réseaux de chaleur, facultativement avec système chauffant électrique comme accessoire pour préparateur d'eau chaude sanitaire de 300 et 500 l de capacité.

- Pression de service côté eau de chauffage maxi de 25 bar
- Pression de service côté ECS maxi de 10 bar

Adapté aux installations suivantes :

- Température ECS maxi de 95 °C
- Température de départ eau de chauffage maxi de 160 °C

Capacité préparateur			160	200	300	500	750	1000
Numéro d'enregistrement DIN			0241/06-13 MC/E					
Débit continu	90 °C	kW	40	40	53	70	123	136
		l/h	982	982	1302	1720	3022	3341
avec une production d'ECS de 10 à 45 °C et une température de départ eau de chauffage de ... avec le débit eau de chauffage mentionné ci-après	80 °C	kW	32	32	44	58	99	111
		l/h	786	786	1081	1425	2432	2725
	70 °C	kW	25	25	33	45	75	86
		l/h	614	614	811	1106	1843	2113
	60 °C	kW	17	17	23	32	53	59
		l/h	417	417	565	786	1302	1450
	50 °C	kW	9	9	18	24	28	33
		l/h	221	221	442	589	688	810
Débit continu	90 °C	kW	36	36	45	53	102	121
		l/h	619	619	774	911	1754	2081
avec une production d'ECS de 10 à 60 °C et une température de départ eau de chauffage de ... avec le débit eau de chauffage mentionné ci-après	80 °C	kW	28	28	34	44	77	91
		l/h	482	482	584	756	1324	1565
	70 °C	kW	19	19	23	33	53	61
		l/h	327	327	395	567	912	1050
Débit d'eau de chauffage pour les débits continus indiqués		m ³ /h	3,0	3,0	3,0	3,0	5,0	5,0
Consommation d'entretien q _E pour un différentiel de temp. de 45 K (valeurs mesurées suivant DIN 4753-8. 500 l : Paramètre normalisé selon DIN V 18599)		kWh/24 h	1,50	1,70	2,20	3,20	3,70	4,30
Dimensions								
Longueur (∅)								
– avec isolation	a	mm	581	581	633	850	960	1060
		mm	—	—	—	650	750	850
Largeur								
– avec isolation	b	mm	608	608	705	898	1046	1144
		mm	—	—	—	837	947	1047
Hauteur								
– avec isolation	c	mm	1189	1409	1746	1955	2100	2160
		mm	—	—	—	1844	2005	2060
Cote de basculement								
– avec isolation		mm	1260	1460	1792	—	—	—
		mm	—	—	—	1860	2050	2100
Hauteur de montage								
– sans isolation		mm	—	—	—	2045	2190	2250
		mm	—	—	—	—	—	—
Poids compl. avec isolation		kg	86	97	151	181	295	367
Capacité eau de chauffage		l	5,5	5,5	10,0	12,5	24,5	26,8
Surface d'échange		m ²	1,0	1,0	1,5	1,9	3,7	4,0
Raccords								
Départ et retour eau de chauffage		R	1	1	1	1	1¼	1¼
Eau froide, eau chaude		R	¾	¾	1	1¼	1¼	1¼
Bouclage ECS		R	¾	¾	1	1	1¼	1¼

Remarque relative au débit continu

Lors de l'étude avec le débit continu indiqué ou calculé, prévoir le circulateur approprié. Le débit continu indiqué n'est atteint que si la puissance nominale de la chaudière est supérieure ou égale au débit continu.

Caractéristiques techniques Vitocell 100-V - appareil individuel (suite)

160 et 200 litres de capacité

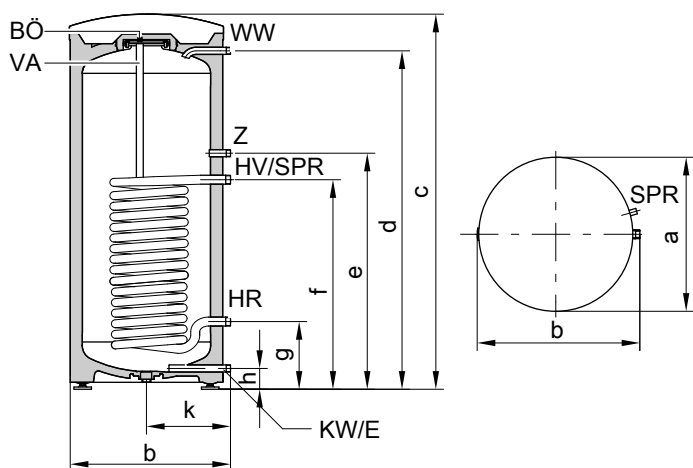

BÖ Trappe de visite et de nettoyage
E Vidange
HR Retour eau de chauffage
HV Départ eau de chauffage
KW Eau froide

SPR Sonde de la régulation de température ECS ou aquastat
VA Anode de protection au magnésium
WW Eau chaude
Z Bouclage ECS

Capacité prépara- teur	l	160	200
Longueur (∅)	a	581	581
Largeur	b	608	608
Hauteur	c	1189	1409
	d	1050	1270
	e	884	884
	f	634	634
	g	249	249
	h	72	72
	k	317	317

300 litres de capacité

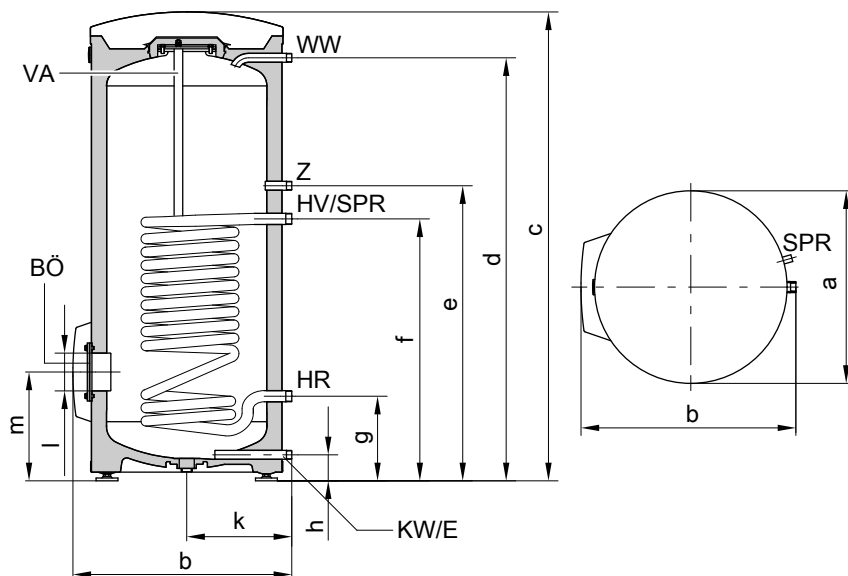

BÖ Trappe de visite et de nettoyage
E Vidange
HR Retour eau de chauffage
HV Départ eau de chauffage
KW Eau froide

SPR Sonde de la régulation de température ECS ou aquastat
VA Anode de protection au magnésium
WW Eau chaude
Z Bouclage ECS



Caractéristiques techniques Vitocell 100-V - appareil individuel (suite)

Capacité préparateur		l	300
Longueur (∅)	a	mm	633
Largeur	b	mm	705
Hauteur	c	mm	1746
	d	mm	1600
	e	mm	1115
	f	mm	875
	g	mm	260
	h	mm	76
	k	mm	343
	l	mm	∅ 100
	m	mm	333

500 litres de capacité

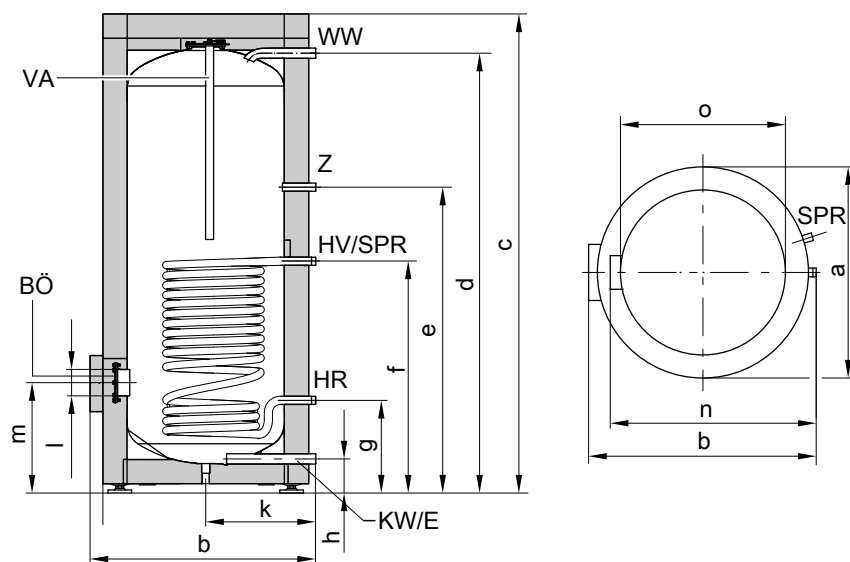

BÖ Trappe de visite et de nettoyage
 E Vidange
 HR Retour eau de chauffage
 HV Départ eau de chauffage
 KW Eau froide

SPR Sonde de la régulation de température ECS ou aquastat
 VA Anode de protection au magnésium
 WW Eau chaude
 Z Bouclage ECS

Capacité préparateur		l	500
Longueur (∅)	a	mm	850
Largeur	b	mm	898
Hauteur	c	mm	1955
	d	mm	1784
	e	mm	1230
	f	mm	924
	g	mm	349
	h	mm	107
	k	mm	455
	l	mm	∅ 100
	m	mm	422
	n	mm	837
sans isolation	o	mm	∅ 650

Caractéristiques techniques Vitocell 100-V - appareil individuel (suite)

750 et 1000 litres de capacité

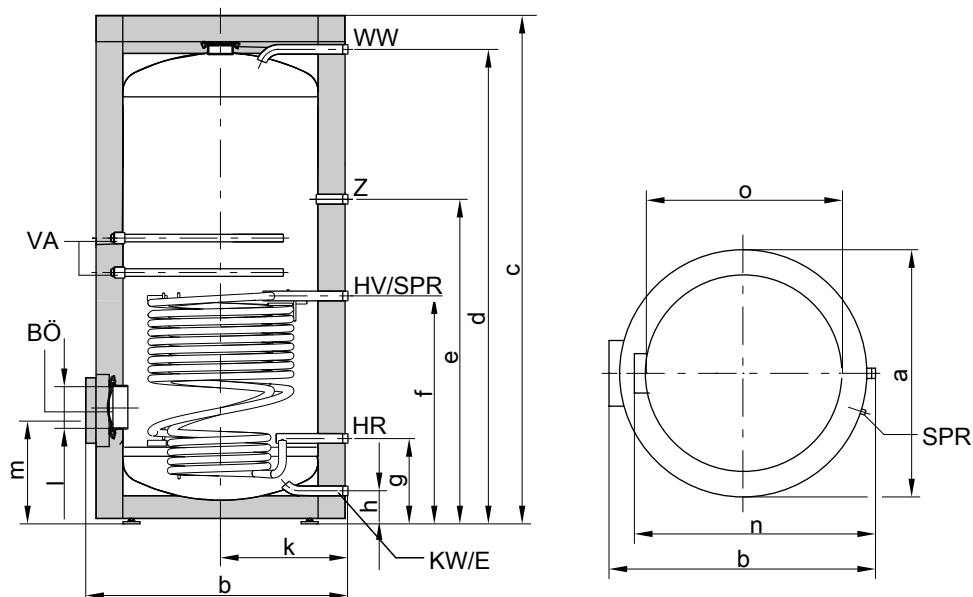

BÖ Trappe de visite et de nettoyage
E Vidange
HR Retour eau de chauffage
HV Départ eau de chauffage
KW Eau froide

SPR Sonde de la régulation de température ECS ou aquastat
VA Anode de protection au magnésium
WW Eau chaude
Z Bouclage ECS

Capacité préparateur	I	750	1000	
Longueur (∅)	a	mm	960	1060
Largeur	b	mm	1046	1144
Hauteur	c	mm	2100	2160
	d	mm	1923	2025
	e	mm	1327	1373
	f	mm	901	952
	g	mm	321	332
	h	mm	104	104
	k	mm	505	555
	l	mm	∅ 180	∅ 180
	m	mm	457	468
	n	mm	947	1047
sans isolation	o	mm	∅ 750	∅ 850

Coefficient de performance N_L

Selon DIN 4708.

Température de stockage eau sanitaire T_s = température d'admission eau froide + 50 K ^{+5 K/0 K}

Capacité préparateur	I	160	200	300	500	750	1000
Coefficient de performance N_L avec une température de départ eau de chauffage de							
90 °C		2,5	4,0	9,7	21,0	40,0	45,0
80 °C		2,4	3,7	9,3	19,0	34,0	43,0
70 °C		2,2	3,5	8,7	16,5	26,5	40,0

Remarque relative au coefficient de performance N_L

Le coefficient de performance N_L varie en fonction de la température de stockage eau sanitaire T_s .

Valeurs indicatives

- $T_s = 60 \text{ °C} \rightarrow 1,0 \times N_L$
- $T_s = 55 \text{ °C} \rightarrow 0,75 \times N_L$
- $T_s = 50 \text{ °C} \rightarrow 0,55 \times N_L$
- $T_s = 45 \text{ °C} \rightarrow 0,3 \times N_L$

Caractéristiques techniques Vitocell 100-V - appareil individuel (suite)

Débit instantané en 10 minutes

Rapporté au coefficient de performance N_L .

Production d'eau chaude sanitaire de 10 à 45 °C.

Capacité préparateur	l	160	200	300	500	750	1000
Débit instantané en 10 minutes (l/10min) avec une température de départ eau de chauffage de							
90 °C		210	262	407	618	898	962
80 °C		207	252	399	583	814	939
70 °C		199	246	385	540	704	898

Débit disponible (en 10 minutes)

Rapporté au coefficient de performance N_L .

Avec appoint.

Production d'eau chaude sanitaire de 10 à 45 °C.

Capacité préparateur	l	160	200	300	500	750	1000
Débit disponible (l/min) pour une température de départ eau de chauffage de							
90 °C		21	26	41	62	90	96
80 °C		21	25	40	58	81	94
70 °C		20	25	39	54	70	90

Débit disponible

Volume de stockage porté à 60 °C.

Sans appoint.

Capacité préparateur	l	160	200	300	500	750	1000
Débit de soutirage	l/min	10	10	15	15	20	20
Débit disponible	l	120	145	240	420	615	835
Eau avec $t = 60$ °C (constante)							

Durée de montée en température

Les durées de montée en température sont atteintes lorsque le débit continu maxi du préparateur d'eau chaude sanitaire est mis à disposition à la température de départ eau de chauffage correspondante et pour une production d'eau chaude sanitaire de 10 à 60 °C.

Capacité préparateur	l	160	200	300	500	750	1000
Durée de montée en température (min) pour une température de départ eau de chauffage de							
90 °C		19	19	23	28	24	36
80 °C		24	24	31	36	33	46
70 °C		34	37	45	50	47	71

Caractéristiques techniques Vitocell 100-V - appareil individuel (suite)

Pertes de charge

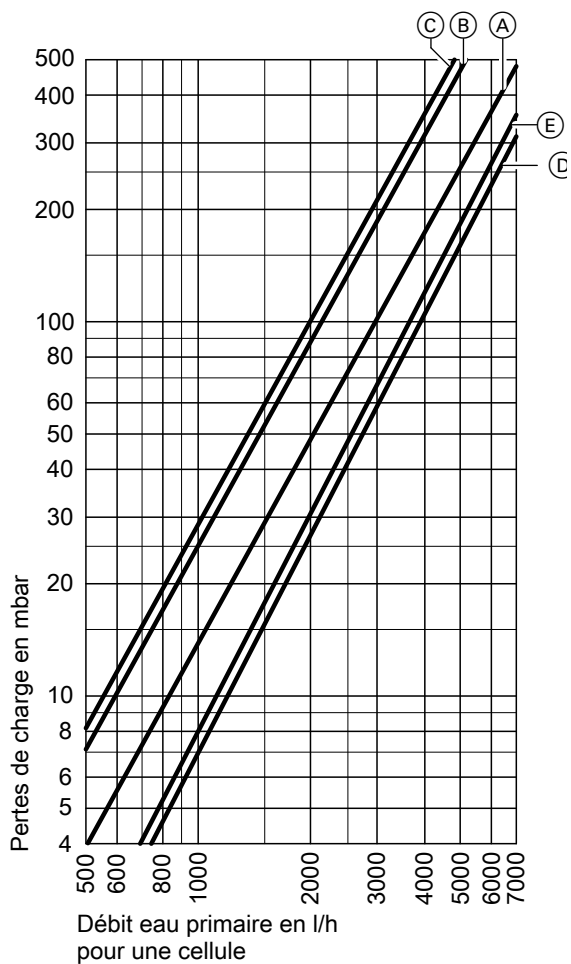

Pertes de charge côté eau de chauffage

- (A) Capacité préparateur 160 et 200 l
- (B) Capacité préparateur 300 l

- (C) Capacité préparateur 500 l
- (D) Capacité préparateur 750 l
- (E) Capacité préparateur 1000 l

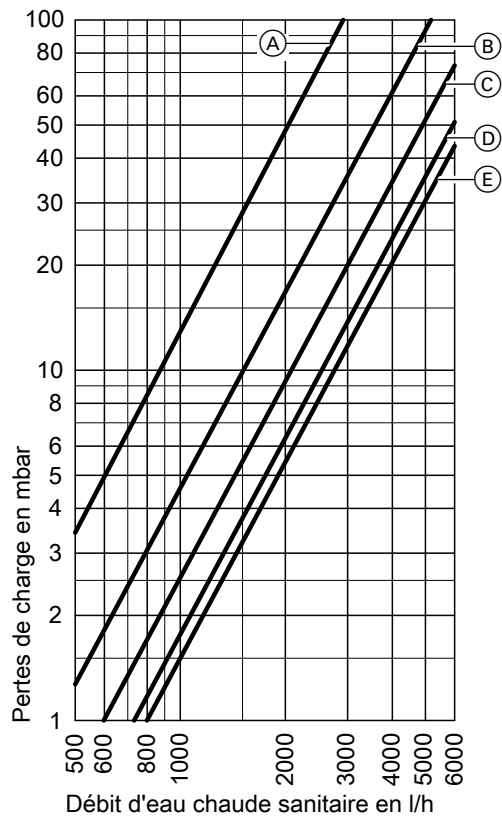

Pertes de charge côté eau chaude sanitaire

- (A) Capacité préparateur 160 et 200 l
- (B) Capacité préparateur 300 l
- (C) Capacité préparateur 500 l
- (D) Capacité préparateur 750 l
- (E) Capacité préparateur 1000 l

Caractéristiques techniques Vitocell 100-V - appareil individuel (suite)

Débit continu

Vitocell 100-V, 160 et 200 litres de capacité

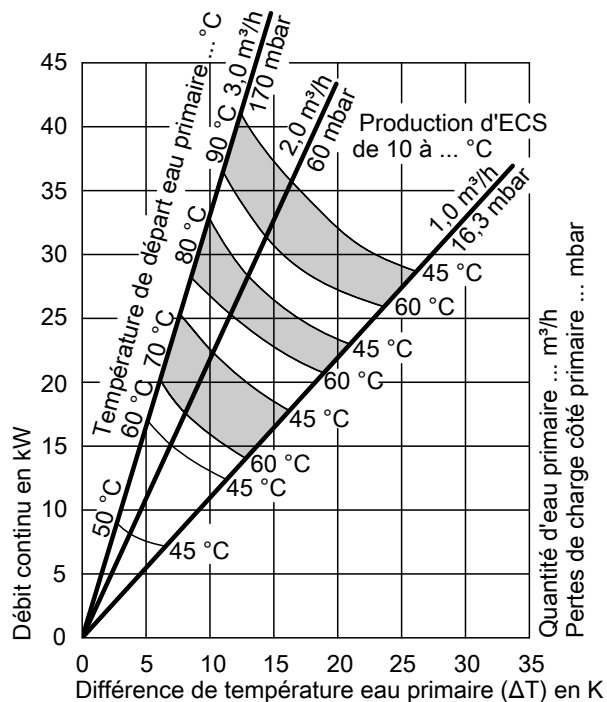

Vitocell 100-V, 500 litres de capacité

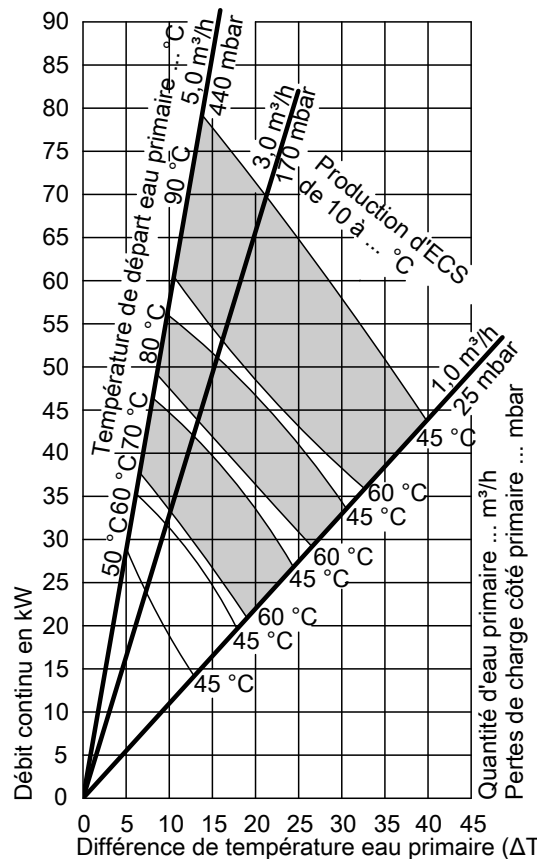

Vitocell 100-V, 300 litres de capacité

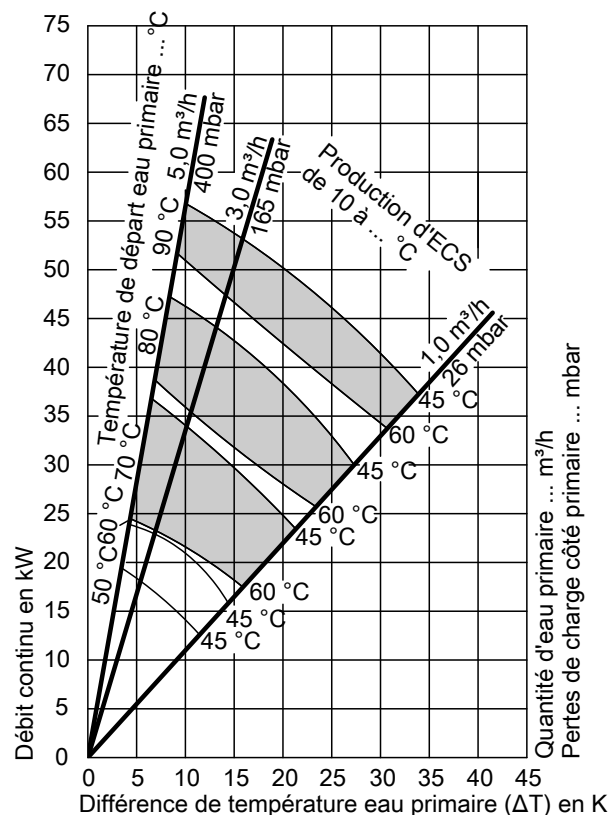

5418 445 B/f

Caractéristiques techniques Vitocell 100-V - appareil individuel (suite)

Vitocell 100-V, 750 litres de capacité

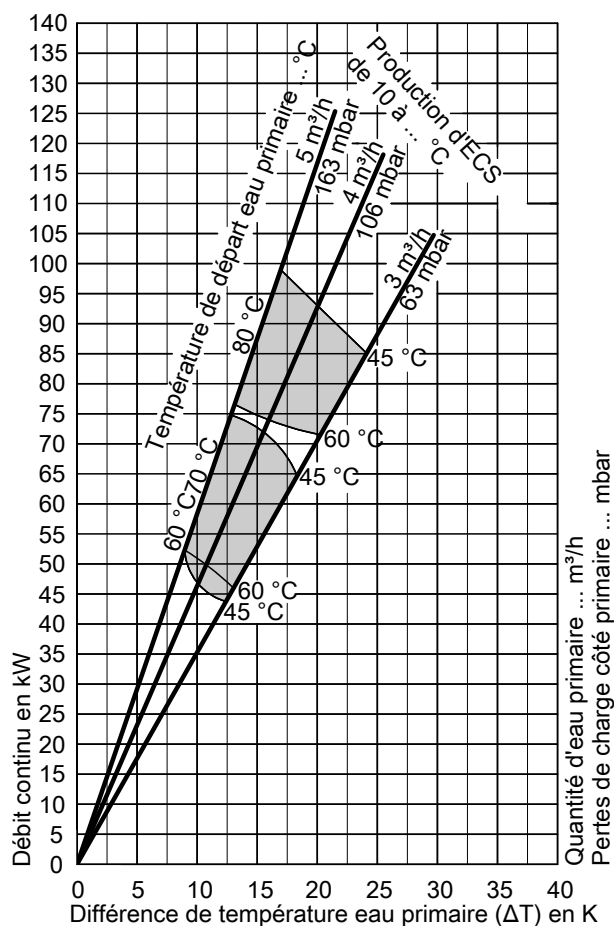

Vitocell 100-V, 1000 litres de capacité

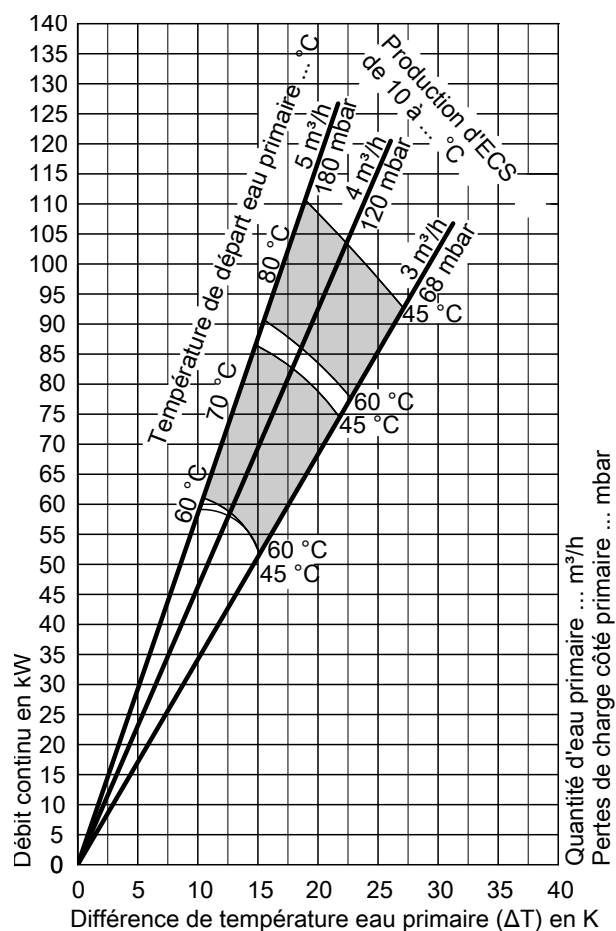

Caractéristiques techniques Vitocell 100-V - batterie de préparateurs

Données techniques batterie de préparateurs (300 et 500 litres de capacité)

Les préparateurs d'eau chaude sanitaire peuvent être associés en batteries d'un maximum de 2 cellules (300 litres) et de 3 cellules (500 litres). Les conduites collectrices côtés primaire et ECS sont disponibles départ usine et doivent être commandées séparément. Des batteries comportant plus de 3 cellules peuvent être formées à partir de plusieurs batteries comportant jusqu'à 3 cellules. Le raccordement de ces batteries côtés eau de chauffage et ECS doit être réalisé sur le chantier.

Pour la production d'ECS en association avec des chaudières, réseaux de chaleur et chauffages basse température, en option avec un système chauffant électrique.

Adapté aux installations suivantes :

- Température de départ eau primaire / pression de service **côté primaire** jusqu'à **120 °C / 18 bar, 160 °C / 16 bar**
- Pression de service **côté eau chaude sanitaire** de **10 bar** maxi.

Caractéristiques techniques Vitocell 100-V - batterie de préparateurs (suite)

Capacité préparateur		I	300	500		
Capacité totale de la batterie de préparateurs d'eau chaude sanitaire		I	600	1000	1500	
Nombre de préparateurs			2	2	3	
Disposition en série (voir page 12)			●●	●●	●●●	
Débit continu pour une production d'ECS de 10 à 45 °C et une température de départ eau de chauffage de ... pour le débit d'eau de chauffage mentionné ci-dessous	90 °C	kW	106	140	210	
		l/h	2604	3440	5160	
	80 °C	kW	88	116	174	
		l/h	2162	2850	4275	
	70 °C	kW	66	90	135	
		l/h	1622	2212	3318	
	60 °C	kW	46	64	96	
		l/h	1130	1572	2358	
	50 °C	kW	36	48	72	
		l/h	884	1178	1767	
	Débit continu pour une production d'ECS de 10 à 60 °C et une température de départ eau de chauffage de ... pour le débit d'eau de chauffage mentionné ci-dessous	90 °C	kW	90	106	159
			l/h	1548	1822	2733
80 °C		kW	68	88	132	
		l/h	1168	1512	2268	
70 °C		kW	46	66	99	
		l/h	790	1134	1701	
Débit d'eau de chauffage pour les débits continus indiqués		m ³ /h	6	6	9	
Dimensions avec isolation						
Longueur	a	mm	1461	1838	2826	
Largeur	b	mm	1109	1218	1218	
Hauteur	c	mm	1748	1955	1955	
Poids Préparateur d'eau chaude sanitaire avec isolation et conduites collectrices		kg	334	423	639	
Capacité eau de chauffage y compris conduites collectrices		l	25	32	50	
Surface d'échange		m ²	3,0	3,9	5,8	
Raccords						
Départ et retour eau primaire		DN	50	50	50	
Eau froide, eau chaude		R	1¼	1¼	1½	
Bouclage ECS		R	¾	1	1	

Remarque relative au débit continu

Lors de l'étude avec le débit continu indiqué ou calculé, prévoir le circulateur approprié. Le débit continu indiqué n'est atteint que si la puissance nominale de la chaudière est supérieure ou égale au débit continu.

Caractéristiques techniques Vitocell 100-V - batterie de préparateurs (suite)

Exemple :
500 litres de capacité

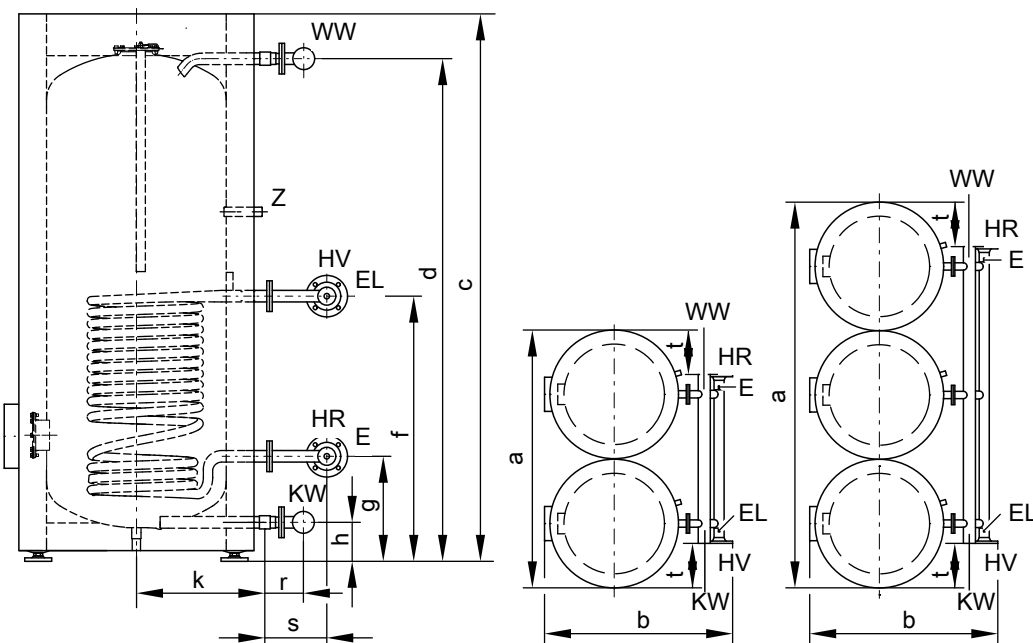

Vue latérale et vue de dessus

- E Vidange côté primaire
(filetage intérieur R ½)
- EL Purge d'air (filetage intérieur R ½)
- HR Retour eau primaire
- HV Départ eau primaire
- KW/E Eau froide et vidange côté ECS
- WW Eau chaude
- Z Bouclage ECS

Tableau des dimensions

Capacité préparateur		l	300	500	
Capacité totale de la batterie de préparateurs d'eau chaude sanitaire		l	600	1000	1500
Nombre de préparateurs			2	2	3
Disposition en série			●●	●●	●●●
Longueur	a	mm	1461	1838	2826
Largeur	b	mm	1109	1218	1218
Hauteur	c	mm	1748	1955	1955
	d	mm	1600	1784	1784
	f	mm	875	924	924
	g	mm	260	349	349
	h	mm	76	107	107
	k	mm	343	455	455
	r	mm	127	130	135
	s	mm	237	237	237
	t	mm	206	315	315

Données techniques batterie de préparateurs (750 et 1 000 litres de capacité)

Les préparateurs d'eau chaude sanitaire peuvent être associés en batteries d'un maximum de 2 cellules (750 litres) et de 3 cellules (1 000 litres). Les conduites collectrices côté primaire et côté ECS doivent être fournies sur le chantier.

Des batteries comportant plus de 3 cellules peuvent être formées à partir de plusieurs batteries comportant jusqu'à 3 cellules. Le raccordement de ces batteries côtés eau de chauffage et ECS doit être réalisé sur le chantier.

Pour la production d'ECS en association avec des chaudières, réseaux de chaleur et chauffages basse température, en option avec un système chauffant électrique.

5418 445 B/f

Caractéristiques techniques Vitocell 100-V - batterie de préparateurs (suite)

Capacité préparateur	l		750		1000	
Capacité totale de la batterie de préparateurs d'eau chaude sanitaire	l		1500	2000	3000	
Nombre de préparateurs			2	2	3	
Disposition en série			●●	●●	●●●	
Débit continu pour une production d'ECS de 10 à 45 °C et une température de départ eau de chauffage de ... pour le débit d'eau de chauffage mentionné ci-dessous	90 °C	kW	246	272	408	
		l/h	6044	6682	10023	
	80 °C	kW	198	222	333	
		l/h	4864	5450	8175	
	70 °C	kW	150	172	258	
		l/h	3686	4226	6339	
	60 °C	kW	106	118	177	
		l/h	2604	2900	4350	
	50 °C	kW	56	66	99	
		l/h	1376	1620	2430	
	Débit continu pour une production d'ECS de 10 à 60 °C et une température de départ eau de chauffage de ... pour le débit d'eau de chauffage mentionné ci-dessous	90 °C	kW	204	242	363
			l/h	3508	4162	6243
80 °C		kW	154	182	273	
		l/h	2648	3130	4695	
70 °C		kW	106	122	183	
		l/h	1824	2100	3150	
Débit d'eau de chauffage pour les débits continus indiqués	m ³ /h		10	10	15	
Capacité eau de chauffage sans conduites collectrices	l		49	53,6	80,4	
Surface d'échange	m ²		7,4	8,0	12,0	

Remarque relative au débit continu

Lors de l'étude avec le débit continu indiqué ou calculé, prévoir le circulateur approprié. Le débit continu indiqué n'est atteint que si la puissance nominale de la chaudière est supérieure ou égale au débit continu.

Performances batterie de préparateurs (de 600 à 3 000 litres de capacité totale)

Coefficient de performance N_L selon DIN 4708

Température de stockage eau sanitaire = température d'admission eau froide + 50 K^{+5 K/-0 K}

Capacité préparateur	l	300	500	750	1000		
Capacité totale de la batterie de préparateurs d'eau chaude sanitaire	l	600	1000	1500	1500	2000	3000
Nombre de préparateurs		2	2	3	2	2	3
Coefficient de performance N_L avec une température de départ eau de chauffage de							
90 °C		30	60	101	108	119	183
80 °C		29	55	93	90	115	178
70 °C		28	49	82	74	108	168

Débit instantané (en 10 minutes)

Rapporté au coefficient de performance N_L

Production d'ECS de 10 à 45 °C

Capacité préparateur	l	300	500	750	1000		
Capacité totale de la batterie de préparateurs d'eau chaude sanitaire	l	600	1000	1500	1500	2000	3000
Nombre de préparateurs		2	2	3	2	2	3
Débit instantané en 10 minutes (l/10 min) avec une température de départ eau de chauffage de							
90 °C		759	1150	1610	1680	1790	2440
80 °C		745	1088	1520	1485	1750	2400
70 °C		728	1016	1400	1310	1680	2300

Caractéristiques techniques Vitocell 100-V - batterie de préparateurs (suite)

Débit disponible (pendant 10 minutes)

Rapporté au coefficient de performance N_L

Avec appoint

Production d'ECS de 10 à 45 °C

Capacité préparateur	l	300	500		750	1000	
Capacité totale de la batterie de préparateurs d'eau chaude sanitaire	l	600	1000	1500	1500	2000	3000
Nombre de préparateurs		2	2	3	2	2	3
Débit disponible (l/mn) avec une température de départ eau de chauffage de							
90 °C		76	115	161	168	179	244
80 °C		74	109	152	149	175	240
70 °C		73	102	140	131	168	230

Quantité disponible

Volume de stockage chauffé à 60 °C

Sans appoint

Capacité préparateur	l	300	500		750	1000	
Capacité totale de la batterie de préparateurs d'eau chaude sanitaire	l	600	1000	1500	1500	2000	3000
Nombre de préparateurs		2	2	3	2	2	3
Débit de soutirage	l/min	30	30	30	40	40	60
Quantité disponible	l	480	840	1260	1230	1670	2505
Eau avec t = 60 °C (constante)							

Etat de livraison

Vitocell 100-V, type CVA

Capacité de 160, 200 et 300 litres

Préparateur d'eau chaude sanitaire en acier à émailage Céraprotect pour la production d'ECS.

- Doigt de gant soudé pour sonde de température ECS ou aquastat
- Pieds de calage
- Anode de protection au magnésium
- Isolation en place

Coloris du revêtement en résine époxy : vitoargent.

Les préparateurs d'eau chaude sanitaire de capacité 160, 200 et 300 litres sont également disponibles en blanc.

Vitocell 100-V, type CVA

Capacité de 500 litres

Préparateur d'eau chaude sanitaire en acier à émailage Céraprotect pour la production d'ECS.

- Doigt de gant soudé pour sonde de température ECS ou aquastat
- Pieds de calage
- Anode de protection au magnésium

Emballée séparément :

- Isolation amovible, coloris de l'isolation à revêtement en matériau synthétique : vitoargent

Vitocell 100-V, type CVA

Capacité de 750 et 1000 litres

Préparateur d'eau chaude sanitaire en acier à émailage Céraprotect pour la production d'ECS.

- Thermomètre
- Doigt de gant soudé pour sonde de température ECS ou aquastat
- Pieds de calage
- 2 anodes de protection au magnésium

Emballée séparément :

- Isolation amovible, coloris de l'isolation à revêtement en matériau synthétique : vitoargent

Conseils pour l'étude

Raccordement côté eau chaude sanitaire

Raccordement selon la norme DIN 1988. Respecter également les prescriptions BELGAQUA.

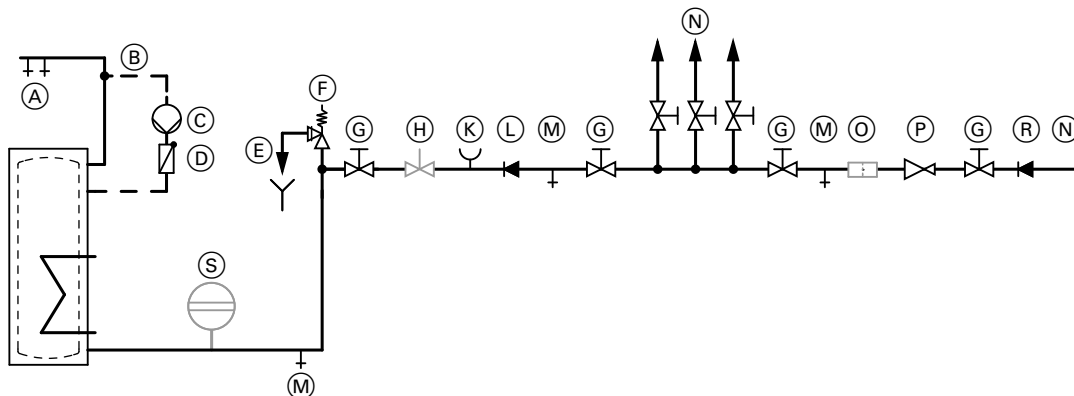

- | | |
|---|---|
| (A) Eau chaude | (K) Raccord manomètre |
| (B) Conduite de bouclage | (L) Clapet anti-retour |
| (C) Pompe de bouclage ECS | (M) Vidange |
| (D) Clapet de retenue à ressort | (N) Eau froide |
| (E) Conduite de décharge avec débouché visible | (O) Filtre d'eau potable*1 |
| (F) Soupape de sécurité | (P) Réducteur de pression selon DIN 1988-2, édition décembre 1988 |
| (G) Vanne d'arrêt | (R) Clapet anti-retour/disconnecteur |
| (H) Vanne de réglage du débit
(Recommandation : une installation et un réglage du débit d'eau maxi. en fonction du débit en 10 minutes du préparateur d'eau chaude sanitaire sont recommandés) | (S) Vase d'expansion à membrane, convenant à l'eau sanitaire |

La soupape de sécurité doit être installée.

Recommandation : monter la soupape de sécurité sur le bord supérieur du préparateur. Elle est ainsi protégée de l'encrassement, du tartre et des températures élevées. En outre, lors de la réalisation de travaux sur la soupape de sécurité, il n'est pas nécessaire de vidanger le préparateur d'eau chaude sanitaire.

Doigts de gant

Vitocell 100-V (de 160 à 1 000 litres de capacité)

Le doigt de gant est soudé dans le préparateur d'eau chaude sanitaire.

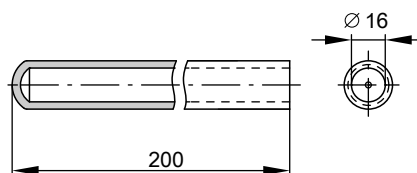

Températures de départ eau de chauffage supérieures à 110 °C

Dans de telles conditions de fonctionnement, selon la norme DIN 4753, il faut monter dans le préparateur un limiteur de température de sécurité homologué qui restreindra la température à 95 °C.

Garantie

La garantie que nous accordons pour nos préparateurs d'eau chaude sanitaire implique que l'eau à faire monter en température ait la qualité de l'eau sanitaire et que les dispositifs de traitement de l'eau en place fonctionnent parfaitement.

5418 445 B/f

*1 Selon la norme DIN 1988-2, un filtre d'eau potable doit être installé sur les installations comprenant des conduites métalliques. Pour les conduites en matériau synthétique, nous recommandons également l'installation d'un filtre d'eau potable, tout comme la norme DIN 1988, afin d'empêcher toute contamination de l'installation ECS par des impuretés.

Conseils pour l'étude (suite)

Surfaces d'échange

Les surfaces d'échange (eau chaude sanitaire/fluide caloporteur) d'une remarquable tenue à la corrosion et protégées correspondent à la version C selon la norme DIN 1988-2.

Système chauffant électrique

Si le système chauffant électrique est d'une autre marque que Viessmann, la partie non chauffante doit avoir une longueur d'au moins 100 mm et le système chauffant électrique doit être adapté à une utilisation dans des préparateurs d'eau chaude sanitaire émail-lés.

Notice pour l'étude

Autres indications au sujet de l'étude et du dimensionnement, voir "Notice pour l'étude pour Production d'eau chaude sanitaire centralisée avec préparateurs d'eau chaude sanitaire Vitocell".

Accessoires

Groupe de sécurité conforme à la norme DIN 1988

Composants :

- Vanne d'arrêt
- Clapet anti-retour et manchon de contrôle
- Manchon de raccord manomètre
- Soupape de sécurité à membrane

Jusqu'à 200 litres de capacité de chauffage

- 10 bar : **Référence 7219 722**
- **A** 6 bar : **Réf.7265 023**
- DN 15/R ¾
- Puissance de chauffage maxi. : 75 kW

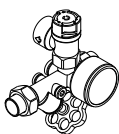

A partir de 300 litres de capacité

- 10 bar : **Référence 7180 662**
- **A** 6 bar : **Référence 7179 666**
- DN 20/R 1
- Puissance de chauffage maxi. : 150 kW



Aquastat

Référence 7151 989

- Avec système thermostatique.
- Avec bouton de réglage à l'extérieur du boîtier.
- Sans doigt de gant.
Compris dans le matériel livré avec les préparateurs d'eau chaude sanitaire Viessmann.
- Avec rail profilé pour le montage sur le préparateur d'eau chaude sanitaire ou au mur.

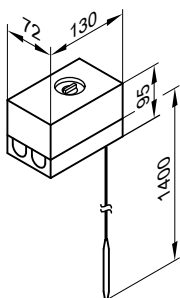

Données techniques

Raccordement

Indice de protection
Plage de réglage

Différentiel d'enclenchement
Pouvoir de coupure
Fonction de commande

Câble 3 conducteurs d'une section de 1,5 mm²
IP 41 selon EN 60529
de 30 à 60 °C,
modifiable jusqu'à 110 °C
11 K maxi.
6(1,5) A 250 V~
de 2 à 3 lorsque la température augmente

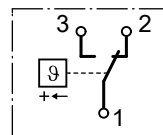

N° d'enreg. DIN

DIN TR 116807
ou
DIN TR 96808

Accessoires (suite)

Pompe de charge eau chaude sanitaire

Référence		7339 467	7339 468	7339 469
Type de pompe		UP 25-40	VIRS 30/6-1	VI TOP-S 40/4
Tension	V~	230	230	230
Puissance absorbée	W	55-65	110-140	155-195
Raccordement	R	1	1¼	-
	DN	-	-	40
Câble de raccordement pour chaudières	m	4,7	4,7	4,7
		de 40 kW maxi.	de 40 à 70 kW	à partir de 70 kW

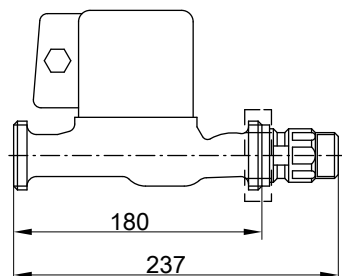

Réf. 7339 467 et 7339 468

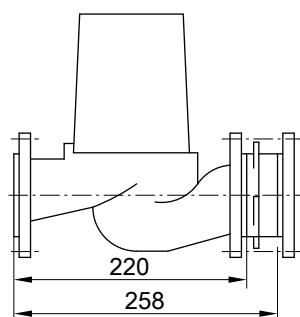

Réf. 7339 469

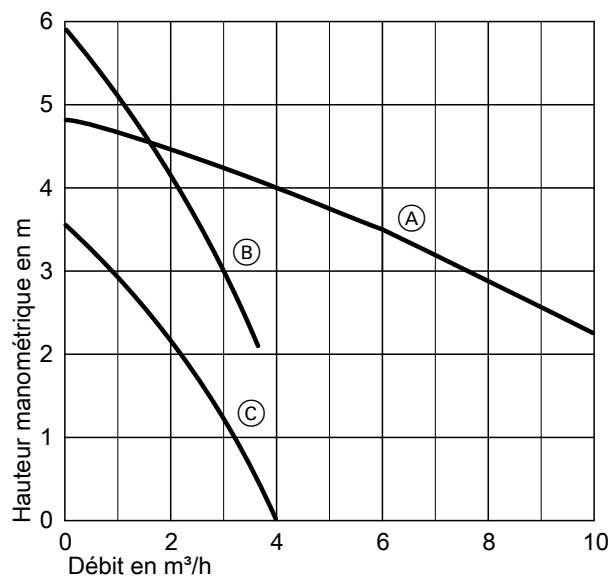

- (A) Réf. 7339 469
- (B) Réf. 7339 468
- (C) Réf. 7339 467

Système chauffant électrique EHE pour installation dans les Vitocell 100-V (de 300 à 1 000 litres de capacité)

Utilisable uniquement avec une eau douce à moyennement dure de 14° dH (niveau de dureté 2/2,5 mol/m³)

Type de courant et tension nominale 3/N/PE 400 V/
50 Hz

Indice de protection : IP
54

Plage de puissance		6 kW maxi.			12 kW maxi.			
Puissance nominale absorbée normale/ montée rapide en température	kW	2	4	6	4	8	12	
Intensité nominale	A	8,7	8,7	8,7	17,4	17,4	17,4	
Durée de montée en température de 10 à 60 °C	300 l	h	7,4	3,7	2,5	—	—	
	500 l	h	11,9	5,9	4,0	—	—	
	750 l	h	17,4	8,7	5,8	8,7	4,3	2,9
	1000 l	h	23,1	11,6	7,7	11,6	5,8	3,9

Accessoires (suite)

Préparateur d'eau chaude sanitaire avec système chauffant électrique EHE

Capacité préparateur			300	500	750	1000	
Avec contenu pouvant être chauffé par le système chauffant		l	254	408	598	795	
Dimensions							
Largeur b (avec système chauffant électrique EHE)		mm	850	1025	1135	1235	
Dégagement minimal par rapport au mur pour l'installation d'un système chauffant électrique EHE	2/4/6 kW	mm	650	650	650	650	
	4/8/12 kW	mm	—	—	950	950	
Poids	Vitocell 100-V	kg	151	181	295	367	
	Système chauffant électrique EHE	2/4/6 kW	kg	2	2	2	2
		4/8/12 kW	kg	—	—	3	3

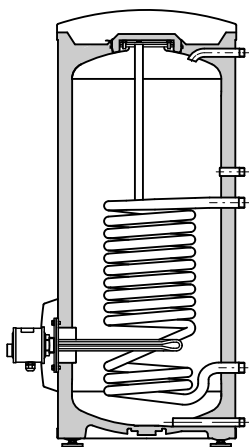

300 litres de capacité

Dimension b : 850 mm (largeur avec système chauffant électrique EHE)

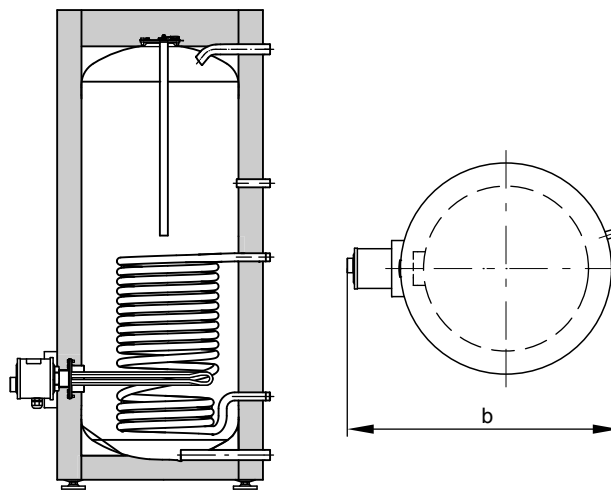

500 litres de capacité

Dimension b : 1025 mm (largeur avec système chauffant électrique EHE)

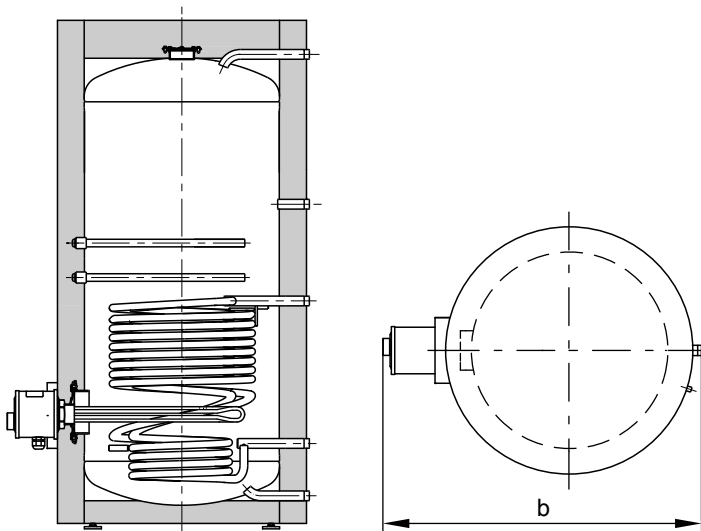

750 et 1 000 litres de capacité

Dimension b : 1135/1235 mm (largeur avec système chauffant électrique EHE)

5418 445 B/f

VITOCELL 100-V

Imprimé sur du papier écologique
et non blanchi au chlore



Sous réserves de modifications techniques !

Viessmann-Belgium bvba-sprl
Hermesstraat 14
B-1930 ZAVENTEM
Tél. : 02 712 06 66
Fax : 02 725 12 39
e-mail : info@viessmann.be
www.viessmann.com

5418 445 B/f