

Feuille technique

Réf. et prix : voir liste de prix



Document à classer dans :
Catalogue Vitotec, intercalaire 17



VITOCCELL 300-V type EVA et EVI

Préparateur d'eau chaude sanitaire vertical
en acier inoxydable austénitique

Information produit

Production d'ECS hygiénique, confortable et économique avec des préparateurs d'eau chaude sanitaire en acier inoxydable austénitique – version verticale.

Les points forts

- Longévité importante grâce à une cuve de préparateur d'une parfaite tenue à la corrosion en acier inoxydable austénitique de qualité élevée.
- Hygiénique et convenant au contact alimentaire grâce à la grande qualité de la surface.
- Aucune anode de protection nécessaire pour des mesures de protection anti-corrosion supplémentaires, ce qui élimine tout frais annexe.
- Montée en température de toute l'eau contenue dans la cuve assurée par des surfaces d'échange descendant jusqu'au fond du préparateur.
- Grand confort d'utilisation de l'eau chaude sanitaire grâce à une montée en température rapide et uniforme par l'intermédiaire de surfaces d'échange de grandes dimensions.
- Déperditions calorifiques réduites grâce à une isolation de grande efficacité habillant toutes les faces de l'appareil (sans CFC).
- Transport aisé grâce à un faible poids et des dimensions appropriées.
- Utilisation universelle – en cas de forts besoins en eau chaude sanitaire, il est possible d'associer plusieurs préparateurs d'eau chaude sanitaire Vitocell 300-V en batteries par le biais de conduites collectrices.
- Pour faciliter sa mise en place, le Vitocell 300-V (500 litres) est muni d'une isolation amovible en mousse souple de polyuréthane.
- Les préparateurs d'eau chaude sanitaire de 160 et 200 litres sont également disponibles en blanc.

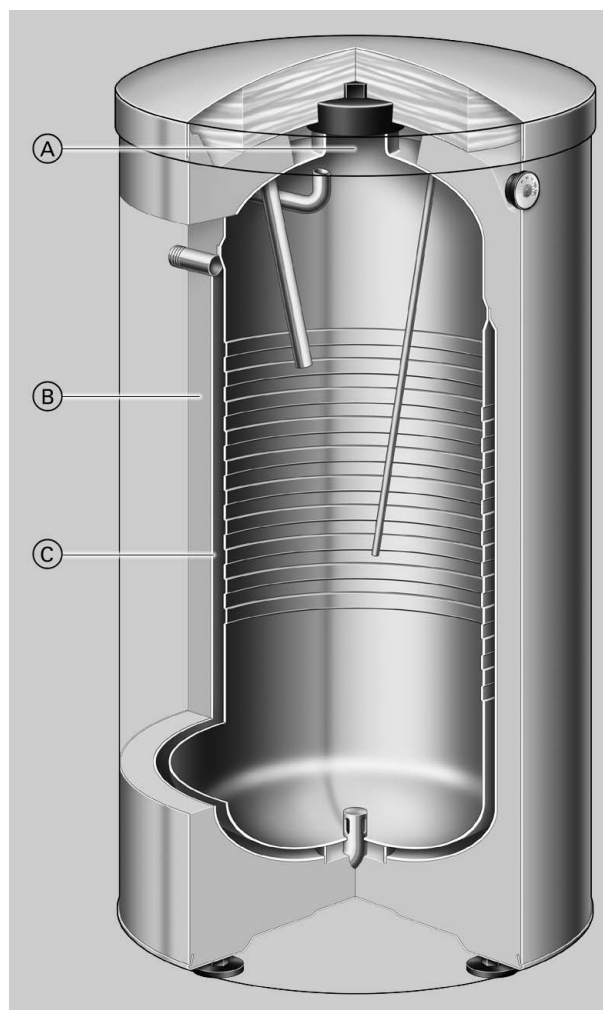

Vitocell 300-V, type EVA, à double enveloppe

- Ⓐ Trappe de visite et de nettoyage
- Ⓑ Isolation habillant toutes les faces de l'appareil en mousse rigide de polyuréthane à haute efficacité (sans CFC)
- Ⓒ Surface d'échange extérieure en acier inoxydable austénitique descendant jusqu'au fond – le préparateur d'eau chaude sanitaire est ainsi entièrement chauffé et hygiénique

Les points forts (suite)

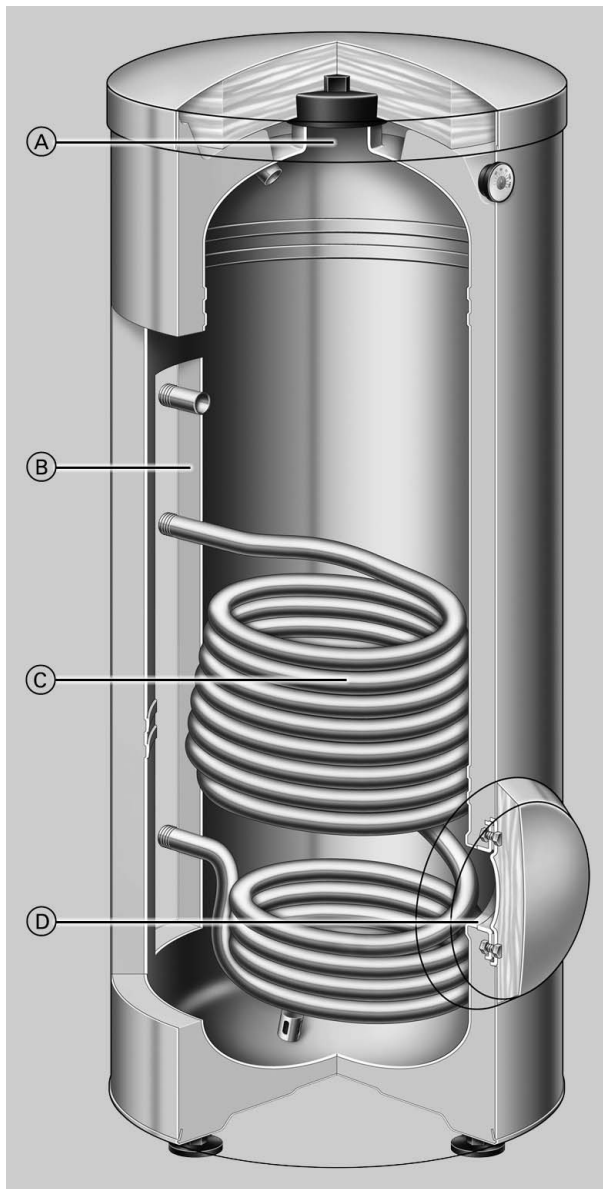

Vitocell 300-V, type EVI, à serpentin intérieur

- (A) Trappe de visite et de nettoyage
- (B) Isolation habillant toutes les faces de l'appareil en mousse rigide de polyuréthane à haute efficacité (sans CFC)
- (C) Serpentin en acier inoxydable austénitique descendant jusqu'au fond du réservoir – le préparateur d'eau chaude sanitaire est ainsi entièrement chauffé et hygiénique
- (D) Trappe avant servant de trappe de nettoyage supplémentaire ou pour le montage du système chauffant électrique

Caractéristiques techniques Vitocell 300-V (type EVA)

Données techniques

Pour la production d'eau chaude sanitaire en association avec des chaudières, à double enveloppe

Adapté aux installations avec

- Température de départ d'eau primaire de **110 °C** maxi.
- Pression de service côté **primaire** de **3 bar** maxi.
- Pression de service côté **ECS** de **10 bar** maxi.

Capacité préparateur		I	130	160	200
N° d'enreg. DIN			0166/04-10MC		
Débit continu*1 avec une production d'ECS de 10 à 45 °C et une température de départ eau primaire de ... avec le débit d'eau primaire mentionné ci- dessous	90 °C	kW	37	40	62
		l/h	909	982	1523
	80 °C	kW	30	32	49
		l/h	737	786	1024
	70 °C	kW	22	24	38
		l/h	540	589	933
	60 °C	kW	13	15	25
		l/h	319	368	614
	50 °C	kW	9	10	12
		l/h	221	245	294
Débit continu*1 avec une production d'ECS de 10 à 60 °C et une température de départ eau primaire de ... avec le débit d'eau primaire mentionné ci- dessous	90 °C	kW	32	36	57
		l/h	550	619	980
	80 °C	kW	25	28	43
		l/h	430	481	739
	70 °C	kW	16	19	25
		l/h	275	326	430
Débit d'eau primaire pour les débits continus indiqués		m ³ /h	3,0	3,0	3,0
Consommation d'entretien*2 q _{BS} pour une différence de temp. de 45 K		kWh/24 h	1,30	1,40	1,60
Dimensions					
Longueur (∅) a		mm	633	633	633
Largeur b		mm	667	667	667
Hauteur c		mm	1111	1203	1423
Cote de basculement		mm	1217	1297	1493
Poids		kg	77	84	98
Préparateur d'eau chaude sanitaire avec isolation					
Capacité d'eau primaire		l	25	28	35
Surface d'échange		m ²	1,1	1,3	1,6
Raccords					
Départ et retour eau primaire		R	1	1	1
Eau froide, eau chaude		R	¾	¾	¾
Bouclage ECS		R	½	½	½

*1 Débit continu avec d'autres débits eau primaire, voir notice pour l'étude Vitocell. Lors de l'étude effectuée avec le débit continu indiqué ou calculé, prévoir le circulateur approprié. Le débit continu indiqué n'est atteint que si la puissance nominale de la chaudière est supérieure ou égale au débit continu.

*2 Valeurs mesurées selon DIN 4753-8.

Caractéristiques techniques Vitocell 300-V (type EVA) (suite)

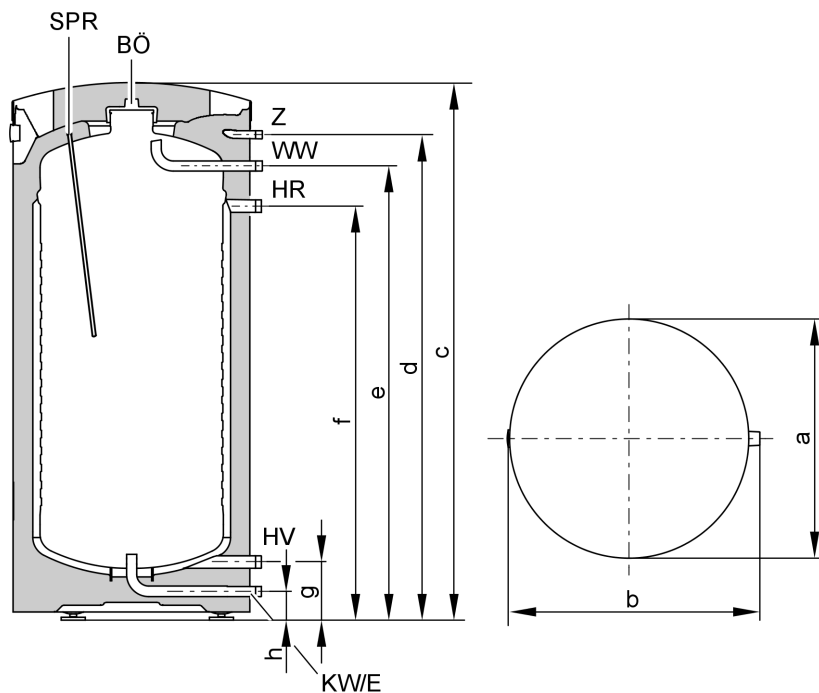

BÖ Trappe de visite et de nettoyage
E Vidange
HR Retour eau primaire
HV Départ eau primaire

KW Eau froide
SPR Doigt de gant pour la sonde ECS ou l'aquastat
WW Eau chaude
Z Bouclage ECS

Tableau des dimensions

Capacité préparateur	l	130	160	200
a	mm	633	633	633
b	mm	667	667	667
c	mm	1111	1203	1423
d	mm	975	1067	1287
e	mm	892	984	1204
f	mm	785	877	1097
g	mm	155	155	155
h	mm	77	77	77

Coefficient de performance N_L

selon DIN 4708

Température de stockage eau sanitaire*1 = température d'admission eau froide +50 K ^{+5 KJ-0 K}

Capacité préparateur	l	130	160	200
Coefficient de performance N_L*1				
pour une température de départ eau primaire				
90 °C		2,4	3,3	6,8
80 °C		1,9	2,9	5,2
70 °C		1,4	2,0	3,2

5817 130-6 B/f

*1Le coefficient de performance N_L varie en fonction de la température de stockage d'eau sanitaire T_s .
Valeurs-guides : $T_s = 60\text{ °C} \rightarrow 1,0 \times N_L$, $T_s = 55\text{ °C} \rightarrow 0,75 \times N_L$, $T_s = 50\text{ °C} \rightarrow 0,55 \times N_L$, $T_s = 45\text{ °C} \rightarrow 0,3 \times N_L$.

Caractéristiques techniques Vitocell 300-V (type EVA) (suite)

Débit instantané en 10 minutes

Rapporté au coefficient de performance N_L
Production d'ECS de 10 à 45 °C

Capacité préparateur	l	130	160	200
Débit instantané en 10 minutes (l/10 min) pour une température de départ eau primaire				
90 °C		207	240	340
80 °C		186	226	298
70 °C		164	190	236

Débit disponible (pendant 10 minutes)

Rapporté au coefficient de performance N_L
Avec appoint
Production d'ECS de 10 à 45 °C

Capacité préparateur	l	130	160	200
Débit disponible (l/min) pour une température de départ eau primaire				
90 °C		21	24	34
80 °C		19	23	30
70 °C		16	19	24

Quantité disponible

Volume de stockage porté à 60 °C
Sans appoint

Capacité préparateur	l	130	160	200
Débit de soutirage	l/min	10	10	10
Quantité disponible Eau avec $t = 60$ °C (constante)	l	103	120	150

Temps de montée en température

Les temps de montée en température mentionnés sont atteints si le débit continu maxi. du préparateur d'eau chaude sanitaire est obtenu à la température de départ correspondante et pour une production d'eau chaude sanitaire de 10 à 60 °C.

Capacité préparateur	l	130	160	200
Temps de montée en température (min) pour une température de départ eau primaire				
90 °C		15	15	12
80 °C		19	19	26
70 °C		29	29	24

Caractéristiques techniques Vitocell 300-V (type EVA) (suite)

Pertes de charge

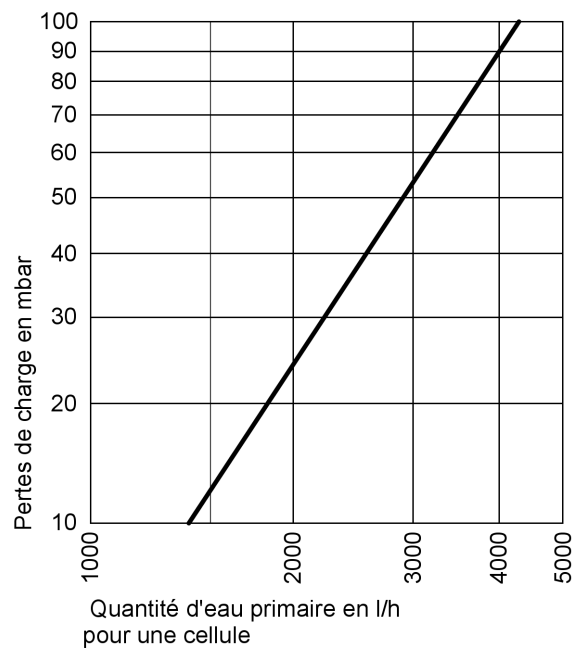

Pertes de charge côté primaire

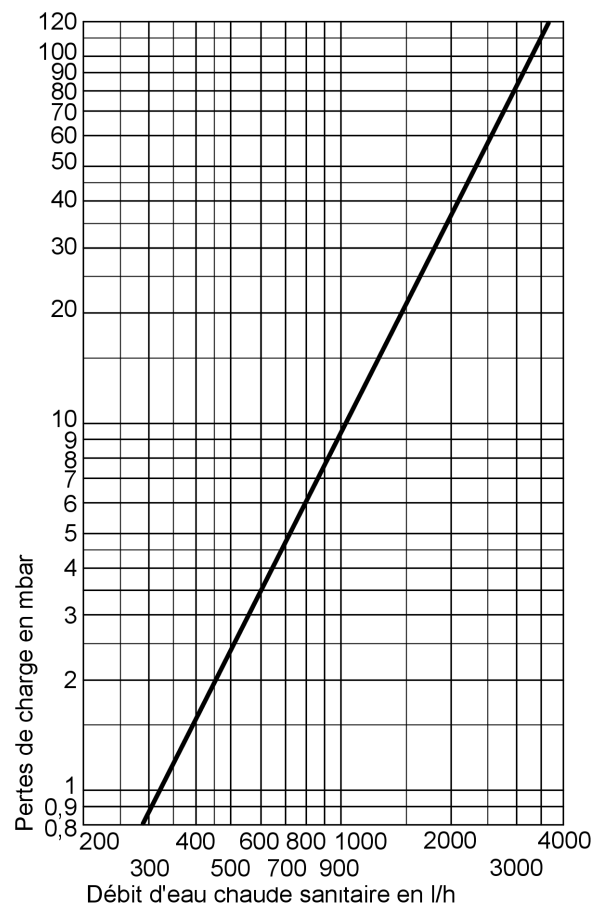

Pertes de charge côté eau chaude sanitaire

Etat de livraison

Vitocell 300-V, type EVA, à double enveloppe de 130 à 200 litres de capacité

Préparateur d'eau chaude sanitaire côté ECS en acier inoxydable austénitique fortement allié, muni d'une isolation en mousse rigide de polyuréthane.

- doigt de gant soudé pour sonde ECS ou aquastat
 - thermomètre intégré
 - pieds de calage vissés
- Coloris de la jaquette de tôle avec revêtement en résine époxy : vitoargent.

Les préparateurs d'eau chaude sanitaire de 160 et 200 litres sont également disponibles en blanc.

Caractéristiques techniques Vitocell 300-V (type EVI)

Données techniques

Pour la production d'ECS en association avec des chaudières, réseaux de chaleur et chauffages basse température, en option avec un système chauffant électrique, à **serpentin intérieur**

Adapté aux installations avec

- Température de départ eau primaire de **200 °C** maxi.
- Pression de service **côté primaire** de **25 bar** maxi.
- Pression de service **côté ECS** de **10 bar** maxi.

Capacité préparateur	I	200	300	500
N° d'enreg. DIN		0071/06-10 MC/E		
Débit continu *1	90 °C kW	71	93	96
avec une production d'ECS de 10 à 45 °C	l/h	1745	2285	2358
et une température de départ eau primaire de ... avec le débit d'eau primaire mentionné ci-dessous	80 °C kW	56	72	73
	l/h	1376	1769	1793
	70 °C kW	44	52	56
	l/h	1081	1277	1376
	60 °C kW	24	30	37
	l/h	590	737	909
	50 °C kW	13	15	18
	l/h	319	368	442
Débit continu *1	90 °C kW	63	82	81
avec une production d'ECS de 10 à 60 °C	l/h	1084	1410	1393
et une température de départ eau primaire de ... avec le débit d'eau primaire mentionné ci-dessous	80 °C kW	48	59	62
	l/h	826	1014	1066
	70 °C kW	29	41	43
	l/h	499	705	739
Débit d'eau primaire pour les débits continus indiqués	m ³ /h	5,0	5,0	6,5
Consommation d'entretien *2 q _{BS} pour une différence de temp. de 45 K	kWh/24 h	1,60	2,00	3,00
Dimensions				
Longueur (Ø) a				
– avec isolation	mm	581	633	923
– sans isolation	mm	–	–	715
Largeur b				
– avec isolation	mm	649	704	974
– sans isolation	mm	–	–	914
Hauteur d				
– avec isolation	mm	1420	1779	1740
– sans isolation	mm	–	–	1667
Cote de basculement				
– avec isolation	mm	1471	1821	–
– sans isolation	mm	–	–	1690
Poids	kg	76	100	111
Préparateur d'eau chaude sanitaire avec isolation				
Capacité d'eau primaire	l	10	11	15
Surface d'échange	m ²	1,3	1,5	1,9
Raccords				
Départ et retour eau primaire	R	1	1	1¼
Eau froide, eau chaude	R	1	1	1¼
Bouclage ECS	R	1	1	1¼

*1 Débit continu avec d'autres débits eau primaire, voir notice pour l'étude Vitocell. Lors de l'étude effectuée avec le débit continu indiqué ou calculé, prévoir le circulateur approprié. Le débit continu indiqué n'est atteint que si la puissance nominale de la chaudière est supérieure ou égale au débit continu.

*2 Valeurs mesurées selon DIN 4753-8.

Caractéristiques techniques Vitocell 300-V (type EVI) (suite)

Vitocell 300-V, 200 et 300 litres de capacité

avec isolation en mousse rigide de polyuréthane

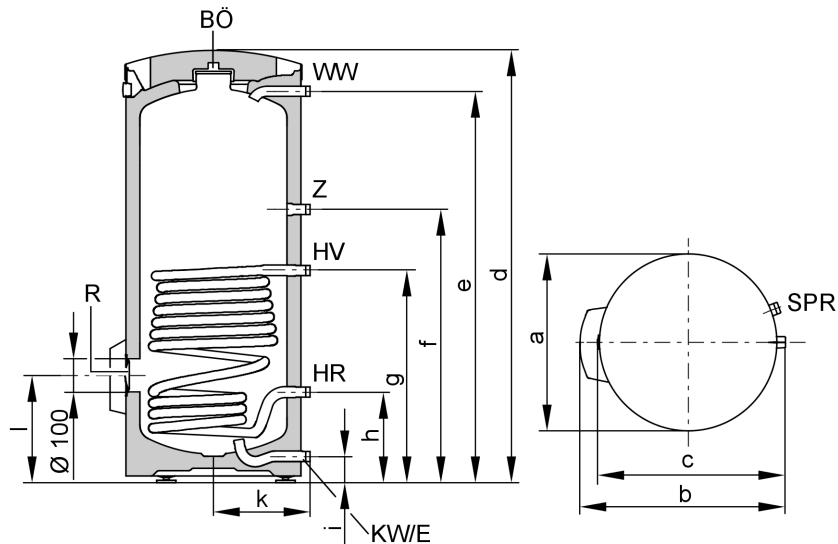

BÖ Trappe de visite et de nettoyage
E Vidange
HR Retour eau primaire
HV Départ eau primaire
KW Eau froide

R Trappe avant servant de trappe de nettoyage supplémentaire ou pour le montage d'un système chauffant électrique
SPR Manchon R 1 avec manchon réducteur sur R ½ pour sonde ECS ou aquastat (de même hauteur que le raccord HV)
WW Eau chaude
Z Bouclage ECS

Tableau des dimensions

Capacité préparateur	l	200	300
a	mm	581	633
b	mm	649	704
c	mm	614	665
d	mm	1420	1779
e	mm	1286	1640
f	mm	897	951
g	mm	697	751
h	mm	297	301
i	mm	87	87
k	mm	317	343
l	mm	353	357

Caractéristiques techniques Vitocell 300-V (type EVI) (suite)

Vitocell 300-V, 500 litres de capacité

avec isolation en mousse souple de polyuréthane

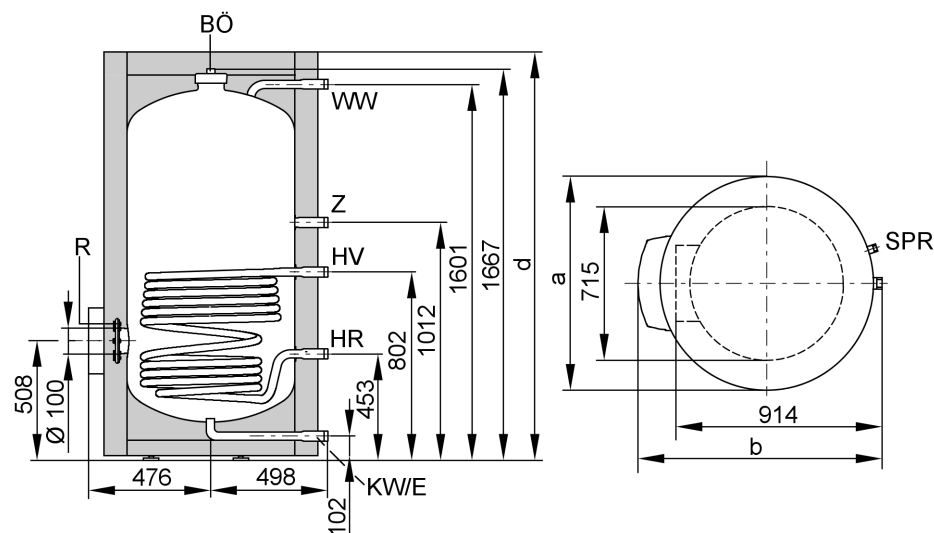

BÖ Trappe de visite et de nettoyage
E Vidange
HR Retour eau primaire
HV Départ eau primaire
KW Eau froide

R Trappe avant servant de trappe de nettoyage supplémentaire ou pour le montage d'un système chauffant électrique
SPR Manchon R 1 avec manchon réducteur sur R ½ pour sonde ECS ou aquastat (de même hauteur que le raccord HV)
WW Eau chaude
Z Bouclage ECS

Tableau des dimensions

Capacité préparateur	I	500
a	mm	923
b	mm	974
d	mm	1740

Coefficient de performance N_L

selon DIN 4708

Température de stockage eau sanitaire*1 = température d'admission eau froide +50 K ^{+5 K/-0 K}

Capacité préparateur	I	200	300	500
Coefficient de performance N_L*1				
pour une température de départ eau primaire				
90 °C		6,8	13,0	21,5
80 °C		6,0	10,0	21,5
70 °C		3,1	8,3	18,0

Débit instantané en 10 minutes

Rapporté au coefficient de performance N_L
Production d'ECS de 10 à 45 °C

Capacité préparateur	I	200	300	500
Débit instantané en 10 minutes (l/10 min)				
pour une température de départ eau primaire				
90 °C		340	475	627
80 °C		319	414	627
70 °C		233	375	566

*1 Le coefficient de performance N_L varie en fonction de la température de stockage d'eau sanitaire T_s .

Valeurs-guides : $T_s = 60 °C \rightarrow 1,0 \times N_L$, $T_s = 55 °C \rightarrow 0,75 \times N_L$, $T_s = 50 °C \rightarrow 0,55 \times N_L$, $T_s = 45 °C \rightarrow 0,3 \times N_L$.

Caractéristiques techniques Vitocell 300-V (type EVI) (suite)

Débit disponible (pendant 10 minutes)

Rapporté au coefficient de performance N_L

Avec appoint

Production d'ECS de 10 à 45 °C

Capacité préparateur	l	200	300	500
Débit disponible (l/min)				
pour une température de départ eau primaire				
90 °C		34	48	63
80 °C		32	42	63
70 °C		23	38	57

Quantité disponible

Volume de stockage porté à 60 °C

Sans appoint

Capacité préparateur	l	200	300	500
Débit de soutirage	l/min	10	15	15
Quantité disponible	l	139	272	460
Eau avec $t = 60$ °C (constante)				

Temps de montée en température

Les temps de montée en température mentionnés sont atteints si le débit continu maxi. du préparateur d'eau chaude sanitaire est obtenu à la température de départ correspondante et pour une production d'eau chaude sanitaire de 10 à 60 °C.

Capacité préparateur	l	200	300	500
Temps de montée en température (min)				
pour une température de départ eau primaire				
90 °C		14,4	15,5	20,0
80 °C		15,0	21,5	24,0
70 °C		23,5	32,5	35,0

Caractéristiques techniques Vitocell 300-V (type EVI) (suite)

Pertes de charge

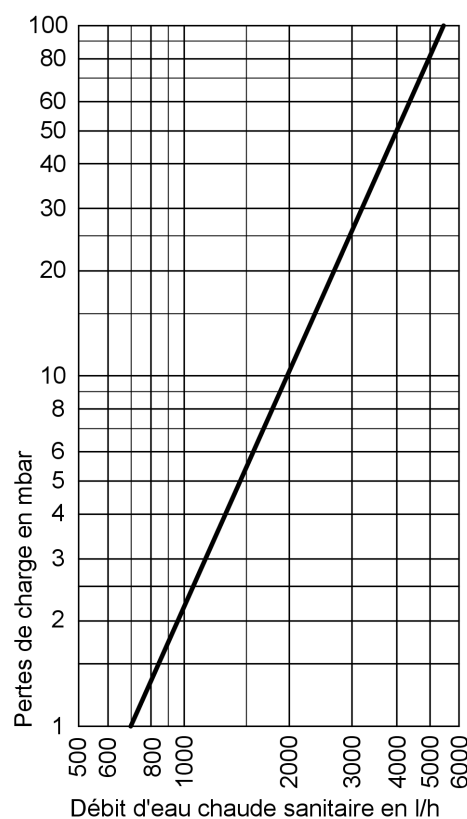
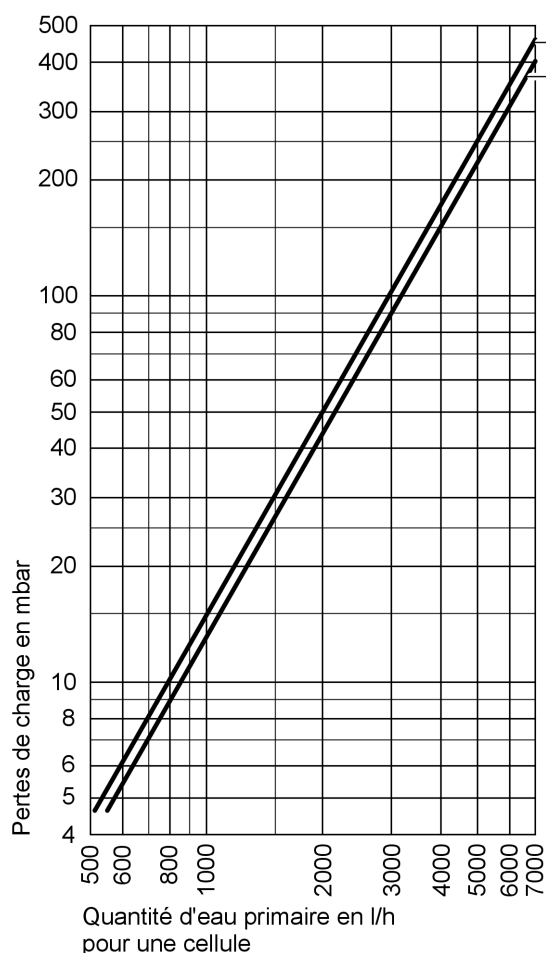

Pertes de charge côté eau chaude sanitaire

Pertes de charge côté primaire

- Ⓐ Capacité préparateur de 300 et 500 litres
- Ⓑ Capacité préparateur de 200 litres

Etat de livraison

Vitocell 300-V, type EVI, à serpentin intérieur 200 et 300 litres de capacité

Préparateur d'eau chaude sanitaire en acier inoxydable austénitique fortement allié avec isolation en mousse rigide de polyuréthane intégrée.

- manchon de raccordement pour sonde ECS ou aquastat
- thermomètre intégré
- pieds de calage vissés

Emballés séparément et fixés sur la caisse à claire-voie :

- Manchon réducteur R 1 × ½
- Doigt de gant

- Pièce isolante pour doigt de gant

Coloris de la jaquette de tôle avec revêtement en résine époxy : vitoargent.

Vitocell 300-V, type EVI, à serpentin intérieur 500 litres de capacité

Préparateur d'eau chaude sanitaire en acier inoxydable austénitique fortement allié avec isolation emballée séparément en mousse souple de polyuréthane.

- manchon de raccordement pour sonde ECS ou aquastat
- pieds de calage vissés

Emballés séparément et fixés sur la caisse à claire-voie :

- Thermomètre
- Manchon réducteur R 1 × ½
- Doigt de gant
- Pièce isolante pour doigt de gant

Coloris de l'isolation à revêtement en matériau synthétique : vitoargent

Caractéristiques techniques de la batterie de préparateurs (type EVI)

Les préparateurs d'eau chaude sanitaire **Vitocell 300-V, type EVI de 300 et 500 litres de capacité**, peuvent être associés en batteries comportant jusqu'à 2 ou 3 cellules. Les conduites collectrices

côtés primaire et ECS sont disponibles départ usine. Elles doivent être commandées séparément. Les batteries comportant plus de

5817 130-6 B/f

Caractéristiques techniques de la batterie de préparateurs (type EVI) (suite)

3 cellules peuvent être formées à partir de plusieurs batteries comportant jusqu'à 3 cellules. Le raccordement de ces batteries côtés primaire et ECS doit être réalisé sur le chantier.

Données techniques

Pour la production d'ECS en association avec des chaudières, réseaux de chaleur et chauffages basse température, en option avec un système chauffant électrique

Adapté aux installations avec

- Température de départ eau primaire/ pression de service maxi. côté primaire de **120 °C/ 18 bar, 160 °C/ 16 bar et 180 °C/ 15 bar**
- Pression de service maxi. côté ECS de **10 bar**

Capacité préparateur	l		300		500
Capacité totale de la batterie de préparateurs d'eau chaude sanitaire	l		600	1000	1500
Nombre de préparateurs			2	2	3
Disposition			●●	●●	●●●
Débit continu* ¹ avec une production d'ECS de 10 à 45 °C et une température de départ eau primaire de ... avec le débit d'eau primaire mentionné ci-dessous	90 °C	kW	186	192	288
		l/h	4570	4716	7074
80 °C	kW	144	146	219	
	l/h	3538	3586	5379	
70 °C	kW	104	112	168	
	l/h	2554	2752	4128	
60 °C	kW	60	74	111	
	l/h	1474	1818	2727	
50 °C	kW	30	36	54	
	l/h	736	884	1326	
Débit continu avec une production d'ECS de 10 à 60 °C et une température de départ eau primaire de ... avec le débit d'eau primaire mentionné ci-dessous	90 °C	kW	164	162	243
		l/h	2820	2786	4179
80 °C	kW	118	124	186	
	l/h	2028	2132	3198	
70 °C	kW	82	86	129	
	l/h	1410	1478	2217	
Débit d'eau primaire pour les débits continus indiqués	m ³ /h		10	13	19,5
Dimensions avec l'isolation					
Longueur (Ø) a	mm		1461	1926	2914
Largeur b	mm		1109	1278	1278
Hauteur d	mm		1779	1740	1740
Poids	kg		250	270	410
Préparateur d'eau chaude sanitaire avec isolation et conduites collectrices					
Capacité d'eau primaire conduites collectrices y compris	l		30	37	58
Surface d'échange	m ²		2,8	3,6	5,4
Raccords					
Départ et retour eau primaire	DN		50	50	50
Eau froide, eau chaude	R		1¼	1¼	1½
Bouclage ECS	R		1¼	1¼	1¼

*¹Lors de l'étude effectuée avec le débit continu indiqué ou calculé, prévoir le circulateur approprié. Le débit continu indiqué n'est atteint que si la puissance nominale de la chaudière est supérieure ou égale au débit continu.

Caractéristiques techniques de la batterie de préparateurs (type EVI) (suite)

Exemple :
500 litres de capacité

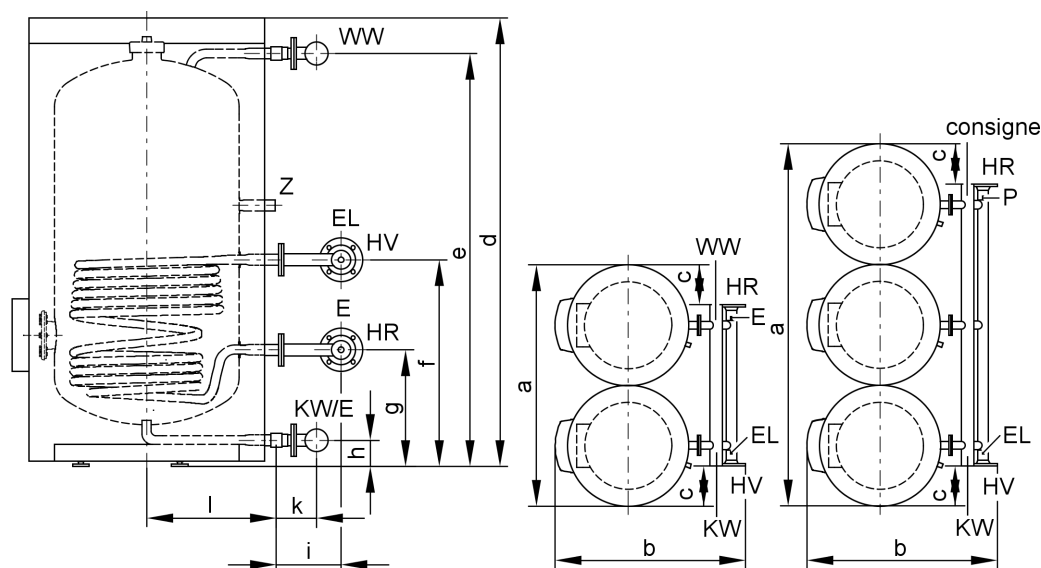

Vue latérale et vue de dessus

E	Vidange côté primaire (filet intérieur R ½)	HV	Départ eau primaire
EL	Purge d'air (filet intérieur R ½)	KW/E	Eau froide et vidange côté ECS
HR	Retour eau primaire	WW	Eau chaude
		Z	Bouclage ECS

Tableau des dimensions

Capacité préparateur	l	300	1000	500
Capacité totale de la batterie de préparateurs d'eau chaude sanitaire	l	600	1000	1500
Nombre de préparateurs		2	2	3
a	mm	1461	1926	2914
b	mm	1109	1278	1278
c	mm	206	359	359
d	mm	1779	1740	1740
e	mm	1640	1601	1601
f	mm	751	802	802
g	mm	301	453	453
h	mm	87	102	102
i	mm	237	217	217
k	mm	127	130	135
l	mm	343	498	498

Coefficient de performance N_L selon DIN 4708

Température de stockage eau sanitaire*1 = température d'admission eau froide + 50 K^{+5K/-0K}

Capacité préparateur	l	300	1000	500
Capacité totale de la batterie de préparateurs d'eau chaude sanitaire	l	600	1000	1500
Nombre de préparateurs		2	2	3
Coefficient de performance N_L *1 pour une température de départ eau primaire				
90 °C		40	63	105
80 °C		38	63	105
70 °C		26	52	89

*1 Le coefficient de performance N_L varie en fonction de la température de stockage d'eau sanitaire T_s .
Valeurs-guides : $T_s = 60 °C \rightarrow 1,0 \times N_L$, $T_s = 55 °C \rightarrow 0,75 \times N_L$, $T_s = 50 °C \rightarrow 0,55 \times N_L$, $T_s = 45 °C \rightarrow 0,3 \times N_L$.

Caractéristiques techniques de la batterie de préparateurs (type EVI) (suite)

Débit instantané en 10 minutes

Rapporté au coefficient de performance N_L
Production d'ECS de 10 à 45 °C

Capacité préparateur	l	300		500
Capacité totale de la batterie de préparateurs d'eau chaude sanitaire	l	600	1000	1500
Nombre de préparateurs		2	2	3
Débit instantané en 10 minutes (l/10 min) pour une température de départ eau primaire				
90 °C		898	1190	1600
80 °C		870	1190	1600
70 °C		698	1050	1470

Débit disponible (pendant 10 minutes)

Rapporté au coefficient de performance N_L
Avec appoint
Production d'ECS de 10 à 45 °C

Capacité préparateur	l	300		500
Capacité totale de la batterie de préparateurs d'eau chaude sanitaire	l	600	1000	1500
Nombre de préparateurs		2	2	3
Débit disponible (l/min) pour une température de départ eau primaire				
90 °C		90	120	160
80 °C		87	120	160
70 °C		70	101	148

Quantité disponible

Volume de stockage porté à 60 °C
Sans appoint

Capacité préparateur	l	300		500
Capacité totale de la batterie de préparateurs d'eau chaude sanitaire	l	600	1000	1500
Nombre de préparateurs		2	2	3
Débit de soutirage	l/min	30	30	45
Quantité disponible	l	544	920	1380
Eau avec $t = 60$ °C (constante)				

Conseils pour l'étude

Raccordement côté ECS

Raccordement selon la norme DIN 1988 et les prescriptions BELGAQUA.

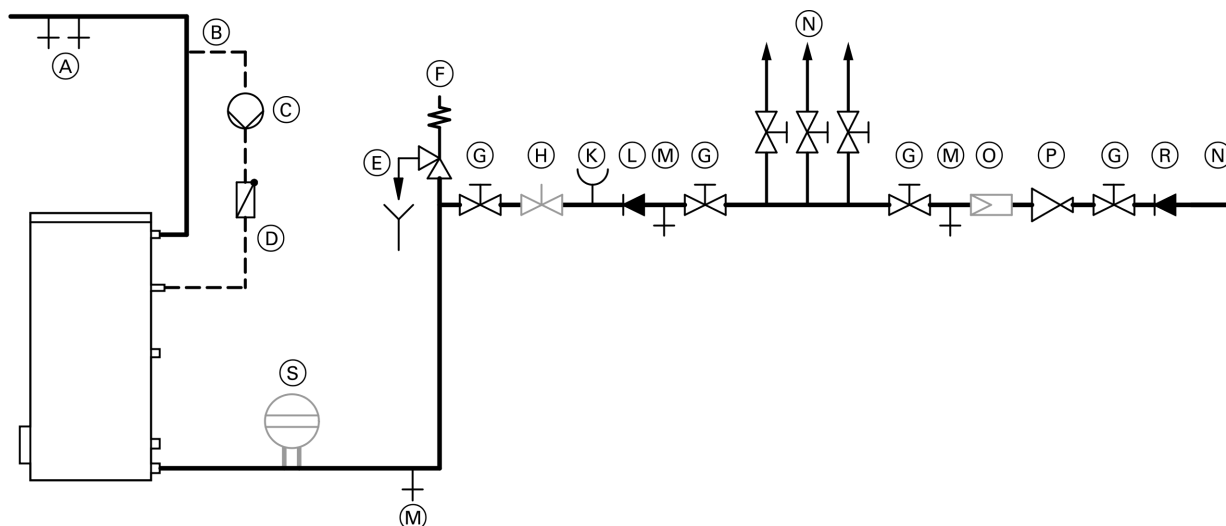

- (A) Eau chaude
- (B) Conduite de bouclage
- (C) Pompe de bouclage ECS
- (D) Clapet anti-retour à ressort
- (E) Débouché observable de la conduite de décharge
- (F) Soupape de sécurité
- (G) Vanne d'arrêt
- (H) Vanne de réglage du débit
(une installation et un réglage du débit d'eau maxi. en fonction du débit instantané en 10 minutes du préparateur d'eau chaude sanitaire sont recommandés)
- (K) Raccord du manomètre
- (L) Clapet anti-retour
- (M) Vidange
- (N) Eau froide
- (O) Filtre d'eau potable*1
- (P) Réducteur de pression selon DIN 1988-2, édition décembre 1988
- (R) Clapet anti-retour/disconnecteur
- (S) Vase d'expansion à membrane, convenant à l'eau sanitaire

La soupape de sécurité doit être installée.

Recommandation : monter la soupape de sécurité sur le bord supérieur du préparateur. Elle est ainsi protégée de l'encrassement, du tartre et de la température élevée. Ainsi, pour effectuer des travaux sur la soupape de sécurité, il n'est pas nécessaire de vidanger le préparateur d'eau chaude sanitaire.

Doigt de gant

Vitocell 300-V, type EVA, à double enveloppe, de 130 à 200 litres de capacité

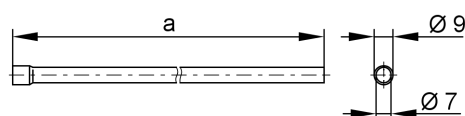

Le doigt de gant est soudé à l'intérieur du préparateur d'eau chaude sanitaire.

Capacité préparateur	l	130	160	200
a	mm	550	650	650

*1 Selon la norme DIN 1988-2, un filtre d'eau potable doit être installé sur les installations comprenant des conduites métalliques. Pour les conduites en matériau synthétique, nous recommandons également, tout comme la norme DIN 1988, d'installer un filtre d'eau potable afin d'empêcher toute contamination de l'installation ECS par des impuretés.

Conseils pour l'étude (suite)

Vitocell 300-V, type EVI, à serpentin intérieur, de 200 à 500 litres de capacité

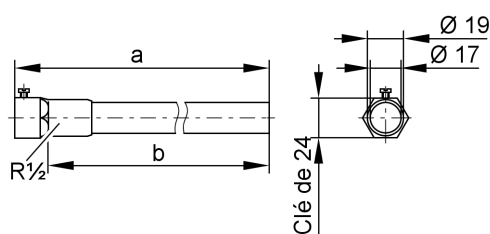

Le doigt de gant en acier inoxydable fourni doit être utilisé pour la sonde ou le bulbe du dispositif de régulation ; une sécurité de fonctionnement maximale sera ainsi garantie.

Si la sonde ou le bulbe à insérer ne rentre pas dans le doigt de gant, un autre doigt de gant en acier inoxydable (1.4571 ou 1.4435) devra être employé.

Capacité prépara- teur	l	200	300	500
a	mm	220	220	330
b	mm	200	200	310

Températures de départ eau primaire supérieures à 110 °C

Avec ces conditions de fonctionnement, la norme DIN 4753 prévoit l'installation, dans le préparateur, d'un limiteur de température de sécurité homologué qui limite la température à 95 °C.

Garantie

La garantie que nous accordons pour nos préparateurs d'eau chaude sanitaire implique que l'eau à faire monter en température ait la qualité de l'eau sanitaire et que les dispositifs de traitement de l'eau en place fonctionnent parfaitement.

Surfaces d'échange

Les surfaces d'échange (eau chaude/fluide caloporteur) d'une remarquable tenue à la corrosion et protégées correspondent à la version C selon la norme DIN 1988-2.

Système chauffant électrique

Si le système chauffant électrique est d'une autre marque que Viessmann, la longueur non chauffante doit avoir une longueur d'au moins 100 mm.

Notice pour l'étude

Autres indications au sujet de l'étude et du dimensionnement, voir "Notice pour l'étude pour Production d'eau chaude sanitaire centralisée avec préparateurs d'eau chaude sanitaire Vitocell".

Accessoires

Système chauffant électrique EHE à monter dans le Vitocell 300-V (type EVI)

Utilisable uniquement avec une eau douce à moyennement dure de 14° dH (niveau de dureté 2/ 2,5 mol/m³)

Type de courant et tension nominale 3/N/PE 400 V/
50 Hz

Indice de protection
: IP 54

Puissance nominale absorbée marche normale/montée en température rapide	kW	2	4	6
Intensité nominale	A	8,7	8,7	8,7
Temps de montée en température de 10 à 60 °C	200 l	h	4,7	2,4
	300 l	h	7,4	3,7
	500 l	h	11,4	5,7

5817 130-6 B/f

Accessoires (suite)

Préparateur d'eau chaude sanitaire avec système chauffant électrique EHE

Capacité préparateur	l	200	300	500
Avec capacité pouvant être chauffée par le système chauffant électrique	l	162	256	390
Dimensions				
Largeur b (avec système chauffant électrique)	mm	841	887	1137
Dégagement minimal par rapport au mur pour l'installation d'un système chauffant électrique EHE	mm	650	650	650
Poids				
Vitocell 300-V	kg	76	100	111
Système chauffant électrique EHE	kg	2	2	2

Exemple :

300 litres de capacité

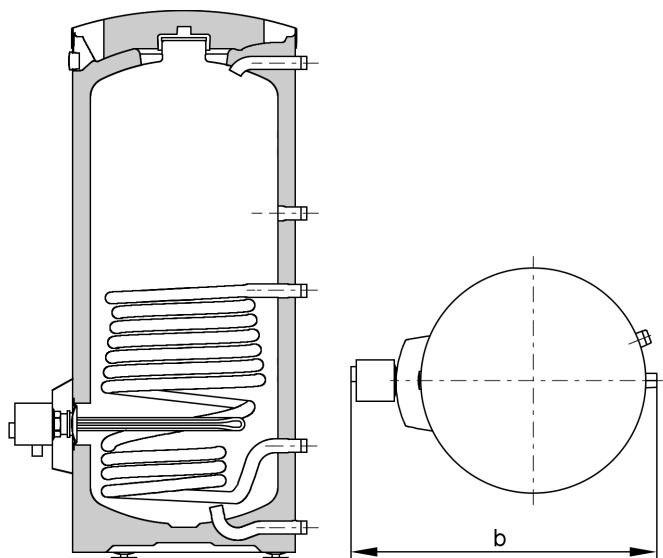

Vitocell 300-V avec système chauffant électrique

Ⓑ Largeur totale avec système chauffant électrique EHE

Pompe de charge eau chaude sanitaire

Réf.		7339 467	7339 468	7339 469
Type de pompe		UP 25-40	VIRS 30/6-1	VI TOP-S 40/4
Tension	V~	230	230	230
Puissance absorbée	W	55-65	110-140	155-195
Raccord	R	1	1¼	-
	DN	-	-	40
Conduite de liaison pour chaudière	m	4,7	4,7	4,7
		de 40 kW maxi.	de 40 à 70 kW	à partir de 70 kW

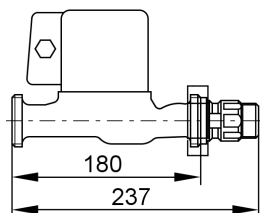

Réf. 7339 467 et 7339 468

Accessoires (suite)

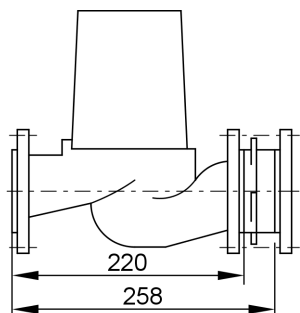

Réf. 7339 469

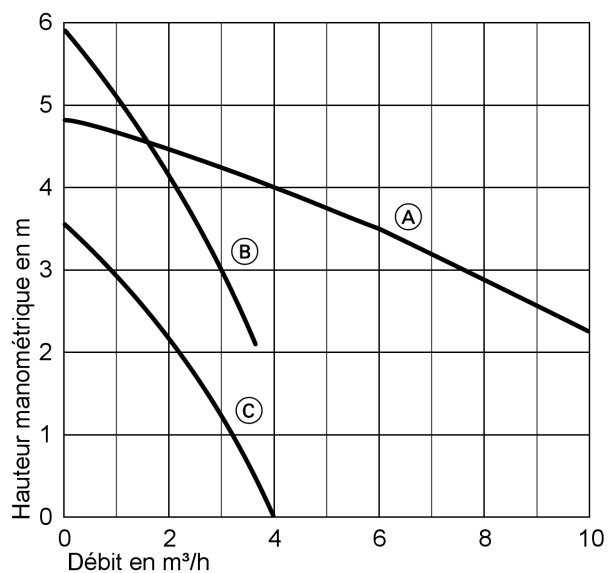

- Ⓐ Réf. 7339 469
- Ⓑ Réf. 7339 468
- Ⓒ Réf. 7339 467

Groupe de sécurité selon DIN 1988

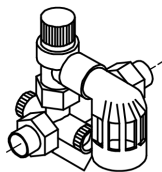

Groupe de sécurité composé de :

- vanne d'arrêt
- clapet anti-retour et manchon de contrôle
- manchon de raccord manomètre
- soupape de sécurité à membrane

Pour préparateur d'eau chaude sanitaire :

- de 200 litres de capacité maxi. : DN 15/R ¾
Puissance de chauffage maxi. 75 kW
10 bar : Réf. 7219 722
- de 300 à 1 000 litres maxi de capacité : DN 20/R 1
Puissance de chauffage maxi. 150 kW
10 bar : Réf. 7180 662

 Imprimé sur du papier écologique
et non blanchi au chlore

Sous réserves de modifications techniques !

Viessmann-Belgium bvba-sprl
Hermesstraat 14
B-1930 ZAVENTEM
Tél. : 02 712 06 66
Fax : 02 725 12 39
e-mail : info@viessmann.be
www.viessmann.com

5817 130-6 B/f