

Modulatie	20-100 %
Genormaliseerd rendement Hs	98 %
Genormaliseerd rendement Hi	109 %
Toegelaten werkdruk	6 bar
Beveiligingstemperatuur	110 °C
Aantal retouraansluitingen	1
Viessmann hydraulische cascade	Beschikbaar
Viessmann rookgascascade	Beschikbaar in RVS
Werking mogelijk op propaan?	Nee



TECHNISCHE DOCUMENTATIE

=> [Download door op onderstaande link \(NL/FR\) te klikken:](#)

- [NL](#) [FR](#) [Lastenboek](#)
- [NL](#) [FR](#) [Technische fiche](#)
- [NL](#) [FR](#) [Planningsaanwijzing](#)
- [NL](#) [FR](#) [Productfiche inzake energieverbruik](#)
- [NL](#) [FR](#) [Montageaanwijzing](#)
- [NL](#) [FR](#) [Serviceaanwijzing](#)
- [NL](#) [FR](#) [Hydraulisch-elektrisch schema](#)
- [NL](#) [FR](#) [Lastenboek expansievaten](#)

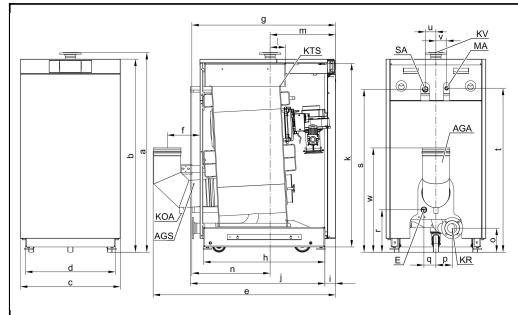

DUBBELE KETEL VERMOGEN PER KETEL	220/240 kW 110/120 kW	292/320 kW 146/160 kW	368/400 kW 184/200 kW	440/480 kW 220/240 kW	516/560 kW 258/280 kW	582/636 kW 291/318 kW
Totale afmetingen:						
Lengte (mm)	862	862	967	967	1085	1085
Breedte (mm)	1500	1500	1500	1500	1500	1500
Hoogte (mm)	1650	1650	1650	1650	1650	1650
Gewicht (kg)	590	590	680	680	770	770
Afmetingen ketellichaam:						
Lengte (mm)	770	770	890	890	1004	1007
Breedte (mm)	680	680	680	680	680	680
Hoogte (mm)	1650	1650	1650	1650	1650	1650
Gewicht (kg)	230	230	265	265	300	300
Rookgasaansluiting ketel/rookgascollector (mm)	200/200	200/200	200/250	200/250	200/300	200/300
Hydraulische aansluitingen ketel/hydraulische systeembuizen (DN)	DN 50/DN 80	DN 50/DN 80	DN 65/DN 100	DN 65/DN 100	DN 65/DN 100	DN 65/DN 100
Geluidsdrukniveau (*)	≤ 58 dB(A) bij vollast, ≤ 43 dB(A) bij deellast					
NOx	NOx-Klasse 6, < 56 mg/kWh					

* Richtwaarde (Geluidsdruk is afhankelijk van verschillende factoren)

Debietweerstand aan verwarmingswaterzijde:

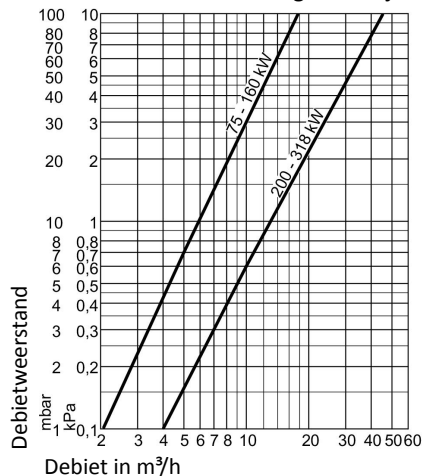

Specifieke voordelen van de :

Grote waterinhoud

- Geen minimumdebietvereisten
- Geen primaire pomp nodig
- Geen evenwichtsfles nodig
- Grote Δt mogelijk: geen begrenzing retourtemperatuur
- Bepaalde hydraulische weerstand (zie grafiek links)

Rookgaswarmtewisselaar in roestvrij staal

- Hoge corrosiebestendigheid
- Hoge temperatuurbestendigheid
- Hoge ouderdomsbestendigheid

Hydraulische cascade voor 2 ketels beschikbaar

RVS rookgascascade voor 2 ketels beschikbaar